

Relés de Control de Tensión e Intensidad Convertidores de Intensidad de CA, TRMS Modelos A 82-10, A 82-20, A 82-30

CARLO GAVAZZI

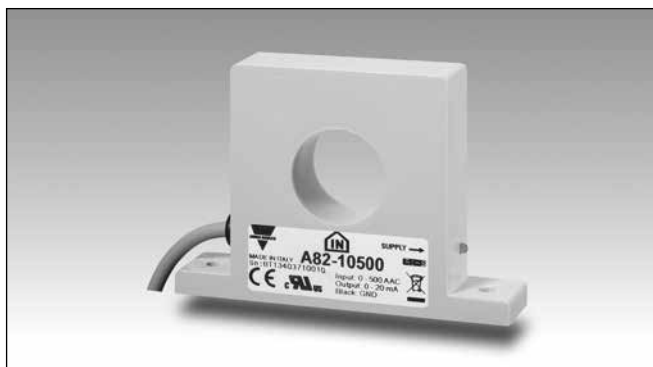

- 5 tipos de entrada:
 - 0 - 25 ACA
 - 0 - 50 ACA
 - 0 - 100 ACA
 - 0 - 250 ACA
 - 0 - 500 ACA
- Salida:
 - A 82-10: 0 - 20 mACC (PNP)
 - A 82-20: 4 - 20 mACC (NPN)
 - A 82-30: 0 - 10 VCC
- Fácil interconexión con un PLC o con relés de intensidad con punto de consigna

Descripción del Producto

Convertidores de intensidad de CA TRMS para 25, 50, 100, 250 o 500 ACA. Intensidad de salida de acuerdo con IEC 60381-1 (A 82-10, A 82-20) o tensión de salida de acuerdo con IEC 60381-2 (A 82-30). A 82-10 y A 82-20 pueden utilizarse con los relés DIB01, PIB01, DIC01 o PIC01.

A 82-30 puede utilizarse con los relés DUB01, PUB01, DUB71, DUC01 o PUC01. Todas las unidades se pueden conectar directamente con un PLC. En el lateral de la caja lleva un indicador LED verde para alimentación conectada.

Código de Pedido **A 82-10 50**

Modelo _____
Salida _____
Intensidad de entrada _____

Selección del Modelo

Intensidad de entrada	Intensidad de salida	Modelo
25 ACA	0 - 20 mA	A 82-10 25
50 ACA	0 - 20 mA	A 82-10 50
100 ACA	0 - 20 mA	A 82-10 100
250 ACA	0 - 20 mA	A 82-10 250
500 ACA	0 - 20 mA	A 82-10 500
25 ACA	4 - 20 mA	A 82-20 25
50 ACA	4 - 20 mA	A 82-20 50
100 ACA	4 - 20 mA	A 82-20 100
250 ACA	4 - 20 mA	A 82-20 250
500 ACA	4 - 20 mA	A 82-20 500
25 ACA	0 - 10 V	A 82-30 25
50 ACA	0 - 10 V	A 82-30 50
100 ACA	0 - 10 V	A 82-30 100
250 ACA	0 - 10 V	A 82-30 250
500 ACA	0 - 10 V	A 82-30 500

Especificaciones de Entrada

	A 82-10/20/30 25	A 82-10/20/30 50	A 82-10/20/30 100	A 82-10/20/30 250	A 82-10/20/30 500
Escala de intensidad	0 - 25 ACA	0 - 50 ACA	0 - 100 ACA	0 - 250 ACA	0 - 500 ACA
Intensidad máx. (continua)	600 ACA	600 AAC	600 ACA	600 ACA	600 ACA
Intens. máx. de sobrecarga (t=30 s)	3000 ACA	3000 ACA	3000 ACA	3000 ACA	3000 ACA
Tensión de aislamiento Entrada-Salida	1000 VCA _{rms}	1000 VCA _{rms}	1000 VCA _{rms}	1000 VCA _{rms}	1000 VCA _{rms}
Categoría sobretensión	IV (IEC 60664)	IV (IEC 60664)	IV (IEC 60664)	IV (IEC 60664)	IV (IEC 60664)
Resistencia dieléctrica					
Tensión dieléctrica	6 kVCA _{rms}	6 kVCA _{rms}	6 kVCA _{rms}	6 kVCA _{rms}	6 kVCA _{rms}
Impulso de tensión soportada	12 kV (1.2/50 µs)	12 kV (1.2/50 µs)	12 kV (1.2/50 µs)	12 kV (1.2/50 µs)	12 kV (1.2/50 µs)

Especificaciones de Salida

Tensión nominal de aislamiento (cable)	250 VCA _{rms}
Intensidad de salida	A 82-10 0 - 20 mACC A 82-20 4 - 20 mACC A 82-30 0 - 10 VCC
Tensión alim. (tensión de lazo)	A 82-10, A 82-20 10 - 40 VCC A 82-30 18 - 40 VCC
Tolerancia intensidad de salida @ 50 Hz	A 82-10 ±2% A 82-20 ± 2%
Tolerancia tensión de salida @ 50 Hz	A 82-30 ±2%
Variación de temperatura	±400 ppm/°C
Escala de frecuencia	40 Hz -1 kHz
Variación de frecuencia	10 ppm/Hz
Máx. intensidad de salida	A 82-10, A 82-20 30 mACC
Máx. tensión de salida	A 82-30 15 VCC
Mín. carga de salida	A 82-30 10 k

Especificaciones Generales

Retardo a la conexión	< 2 s
Tiempo de respuesta	T < 200 ms
Indicación para Alimentación conectada	LED, verde
Entorno	Grado de protección IP 40 Grado de contaminación 3 (IEC 60664) Temperatura trabajo -20° a 50°C (-4° a +122 °F)
Caja	Dimensiones 95 x 67,5 x 20 mm Material ABS
Peso	A 82-10, A 82-30 300 g A 82-20 270 g
Cable de conexión	A 82-10, A 82-30 2 m, 3 x 0,25 mm ² A 82-20 2 m, 2 x 0,25 mm ²
Homologaciones	cURus
Marca CE	Sí
EMC	Compatibilidad electromagnética Según EN 61000-6-1 (tolerancia de intens./tensión de salida: ± 2%) Según EN 61000-6-2 (tolerancia de intens./tensión de salida: ± 5%) Según EN 61000-6-3
Inmunidad	
Emisión	

Modo de Operación

A 82-10 y A 82-20 son convertidores de intensidad TRMS con salida estándar de NPN/PNP de 0-20 mA / 4-20 mA, mientras que A 82-30 es un convertidor con tensión de salida 0-10 VCC. Por esta razón resultan útiles como interface de

intensidad de CA con un PLC con entrada de mACC o VCC. Utilizado con los relés DIB01, PIB01, DIC01, PIC01 (A 82-10, A 82-20) o DUB01, PUB01, DUB71, DUC01, PUC01 (A 82-30), uno o más puntos de consigna pueden controlar la

intensidad y la alarma de señal.

El hilo conductor en el que se mide la intensidad pasa a través del orificio central del convertidor. Será posible medir intensidades por debajo de la gama de medida del convertidor pasando

varias veces el conductor por el orificio. Por ejemplo, si se pasa el hilo conductor 5 veces por el orificio central, el convertidor registrará 50 A si la intensidad en el conductor es de 10 A.

Curva de Entrada/Salida

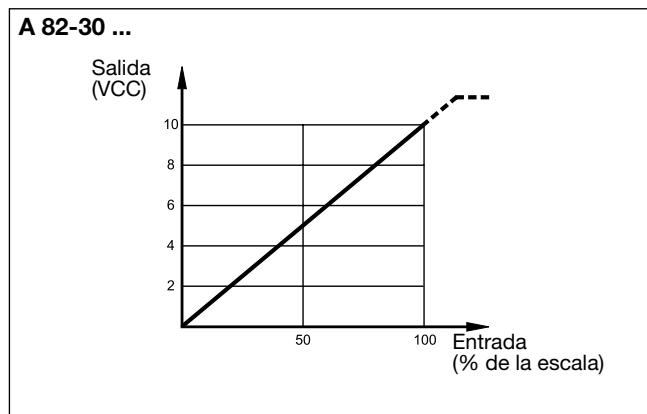
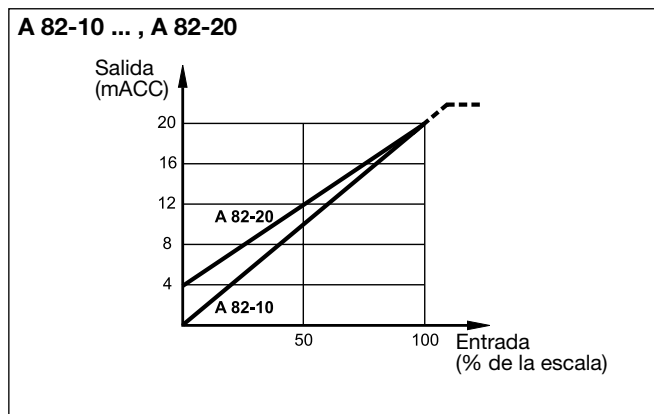

Curva de Tensión/Resistencia

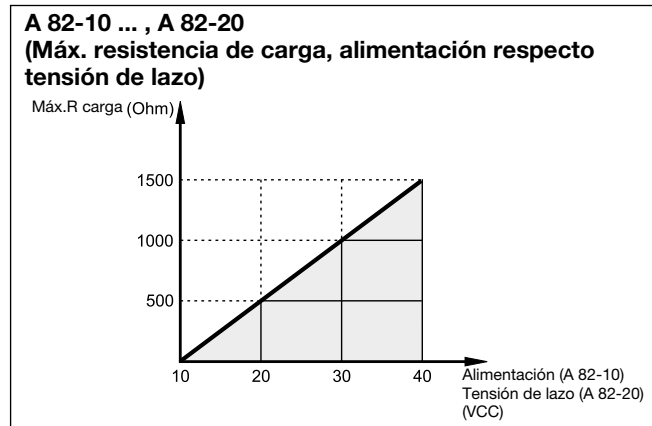

Diagramas de Conexiones

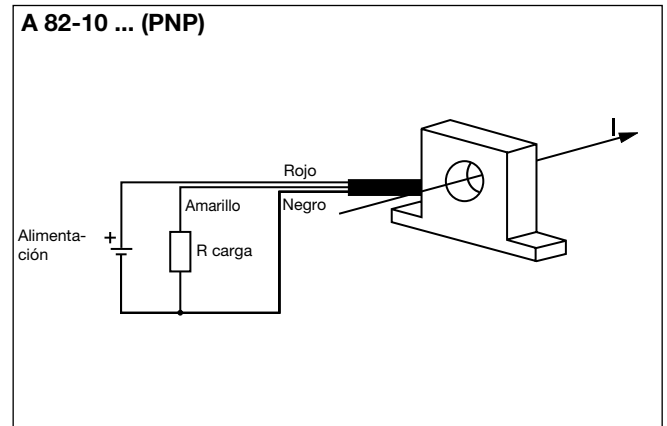

Diagramas de Conexiones (cont.)

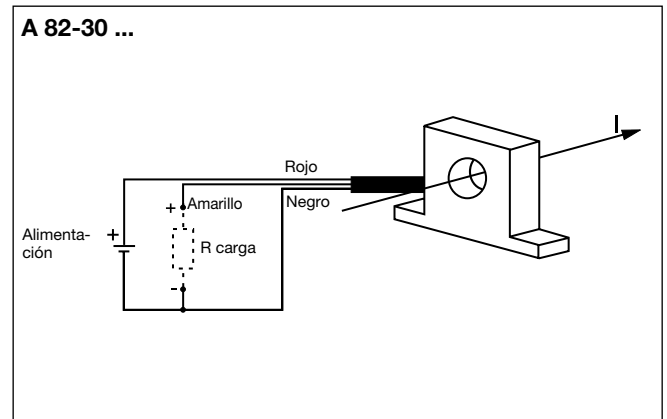
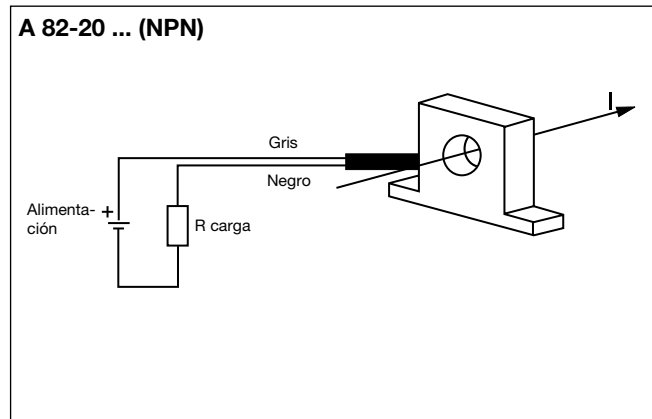

Dimensiones

