

VMU-P

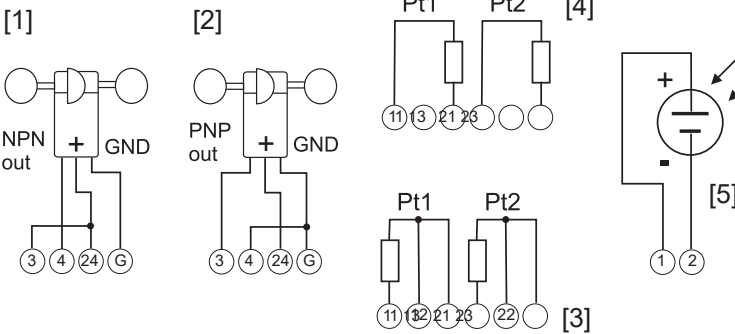
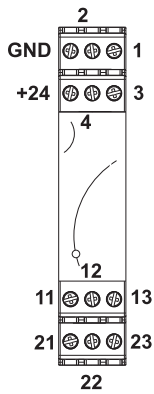
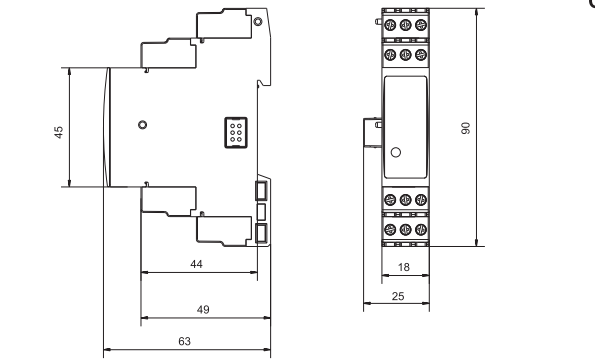

ENGLISH VMU-P

LED RGB FUNCTION. ON steady light: the module is power supplied and there is no communication on the auxiliary bus. Green: the power supply is ON. White: the unit is enabled by VMU-M module for data reading and displaying. Yellow (blinking light): the communication on the auxiliary bus is working. WIRING DIAGRAMS.

[1] Wind speed input, NPN output. [2] Wind speed input, PNP output. [3] Temperature input, Pt1=cell and Pt2=air, 3 wires connections. [4] Temperature input, Pt1=cell and Pt2=air, 2 wires connections. [5] Irradiation input.

SAFETY PRECAUTIONS

Read carefully the instruction manual. If the instrument is used in a manner not specified by the producer, the protection provided by the instrument may be impaired. Maintenance: make sure that the connections are correctly carried out in order to avoid any malfunctioning or damage to the instrument. To keep the instrument clean, use a slightly damp cloth; do not use any abrasives or solvents. We recommend to disconnect the instrument before cleaning it.

TECHNICAL SPECIFICATIONS

Accuracy (@25°C ±5°C, R.H. ≤60%). Temperature See "Temperature input characteristics". Irradiation from 0 to 120mV: ±(0.5%RDG). Wind speed from 0 to 1000Hz: ±(0.01%RDG). Temperature drift ≤200ppm/°C. Variables format instantaneous variables 4 DGT (Temperature, solar irradiation and wind speed). Resolution 0.1°C/0.1°F; 1W/m²; 1W/ft²; 0.1m/s, 0.1ft/s. Temperature probe inputs. Number of inputs 2. Temperature probe Pt100, Pt1000. Number of wires up to 3-wire connection. Wire compensation up to 10Ω. Accuracy (Display + RS485) see table "Temperature input characteristics" in the relevant data sheet. Temperature drift ±150ppm. Engineering unit selectable °C or °F. Irradiation sensor inputs number of inputs 1. Range 0 to 120mVDC. Accuracy (@25°C ±5°C, R.H. ≤60%) ±(0.2%RDG+1DGT) 0% to 25% FS; (Display + RS485) ±(0.1%RDG+1DGT) 25% to 120% FS. Temperature drift ±150ppm. Scaling factor operating mode, dual scale: - Input: programmable range from 0 to 999.9 (Hz) - Display: programmable range from 0.000 to 9.999 (kW/m², kW/ft²). Decimal point position fixed. Impedance > 30KΩ. Overload continuous 10VDC (measurement available up to 1V on both display and communication bus). For 1s 20VDC. Wind speed sensor inputs number of inputs 1. Range 0 to 1000Hz max, duty cycle 50%. Accuracy (@25°C ±5°C, R.H. ≤60%) (Display + RS485) ±(0.02%RDG+1DGT) 0% to 25% FS; ±(0.01%RDG+1DGT) 25% to 110% FS. Temperature drift ±150ppm. Scaling factor operating mode dual scale: - Input: programmable range from 0 to 999.9 (Hz) - Display: programmable range from 0.1 to 299.9 (m/s, ft/s). Decimal point position fixed. Operating input: 2.5V_{peak} to 9V_{peak}/5mA_{peak} to 35mA_{peak} duty cycle 50%; Impedance: 220Ω. Contact measuring voltage 10 to 50VDC. Contact measuring current <10mA. Contact resistance ≤100Ω closed contact; ≥500kΩ open contact. Overload continuous 10VDC (measurement available up to 1V on both display and communication bus) for 1s 20VDC. Insulation, see "Insulation between inputs and outputs" in the relevant data sheet. Operating temperature -25 to +55°C (-13°F to 131°F) (R.H. from 0 to < 90% non-condensing @ 40°C). Storage temperature -30 to +70°C (-22°F to 140°F) (R.H. < 90% non-condensing @ 40°C). Over voltage category Cat. III (IEC 60664, EN60664). For inputs from string: equivalent to Cat. I, reinforced insulation. Dielectric strength 4000 VAC RMS for 1 minute. Noise rejection CMRR 100 dB, 45 to 65 Hz. EMC (Immunity) according to EN61000-6-2. Electrostatic discharges EN61000-4-2: 8kV air discharge, 4kV contact; Immunity to irradiated electromagnetic fields EN61000-4-3: 10V/m from 80 to 3000MHz; Immunity to Burst EN61000-4-4: 4kV on power lines, 2kV on signal lines; Immunity to conducted disturbances EN61000-4-6: 10V from 150KHz to 80MHz; Surge EN61000-4-5: 500V on power supply; 4kV on string inputs. EMC (Emission) according to EN61000-6-3. Radio frequency suppression according to CISPR 22. Standard compliance safety IEC60664, IEC61010-1 EN60664, EN61010-1. Approvals CE, cULus Listed. Housing dimensions (WxHxD) 17.5 x 90 x 67 mm. Material Noryl, self-extinguishing; UL 94 V-0. Mounting DIN-rail. Protection degree Front IP40. Screw terminals IP20. Connections Screw-type cable cross-section area 1.5 mm² max. Min./Max. screws tightening torque: 0.4 Nm / 0.8 Nm. Screw terminal purposes 1.5 mm² 3+3 screw terminals used for two temperature probes 2 screw terminals used for wind speed sensor 2 screw terminals used for solar irradiation sensor. Weight approx. 100 g (packing included). Power supply self-power supplied through the communication bus. Power consumption ≤0.7W.

UL508 NOTES: Max. Surrounding Air of 40°C/104°F. Use 60/140°F or 75°C/167°F copper (CU) conductor and wire size No. 30-12 AWG, stranded or solid for auxiliary and power supply

connections. Use 60/140°F or 75°C/167°F copper (CU) conductor and wire size No. 14-8 AWG, stranded or solid for 600V-16A input connections. Terminal tightening torque of 0.4Nm for auxiliary connection. Terminal tightening torque of 1.1Nm for 600V input connections with AWG8 wire, 0.5 Nm for smaller sizes. Open Type Device.

ITALIANO VMU-P

FUNZIONE LED RGB MULTICOLORE FRONTALE. Luce accesa fissa: il modulo è alimentato e non c'è comunicazione sul bus ausiliario. Verde: alimentazione presente. Bianco: l'unità è abilitata dal modulo VMU-M per la lettura e visualizzazione dati. Giallo (luce lampeggiante): c'è comunicazione sul bus ausiliario.

COLLEGAMENTI ELETTRICI

[1] Ingresso velocità del vento, uscita NPN. [2] Ingresso velocità del vento, uscita PNP [3] Ingresso in temperatura, Pt1=cella e Pt2=aria, collegamento 3 fili. [4] Ingresso in temperatura, Pt1=cella e Pt2=aria, collegamento 2 fili. [5] Ingresso irraggiamento

NORME DI SICUREZZA

Leggere attentamente il manuale istruzioni. Qualora l'apparecchio venisse adoperato in un modo non specificato dal costruttore, la protezione prevista dall'apparecchio potrebbe essere compromessa. Manutenzione: assicurarsi che i collegamenti siano effettuati correttamente al fine di evitare qualsiasi malfunzionamento o danneggiamento dello strumento. Per mantenere pulito lo strumento usare un panno leggermente inumidito; non usare abrasivi o solventi. Si consiglia di scollegare lo strumento prima di pulirlo.

CARATTERISTICHE TECNICHE

Precisione (@25°C ±5°C, U.R. ≤60%). Temperatura Vedere "Caratteristiche degli ingressi in temperatura". Irraggiamento da 0 a 120mV: ±(0,5%RDG). Wind speed da 0 a 1000Hz: ±(0,01%RDG). Deriva termica ≤200ppm/°C. Formato delle variabili variabili istantanee 4 DGT (Temperatura, irraggiamento solare e velocità del vento). Risoluzione 0,1°C/0,1°F; 1W/m², 1W/ft²; 0,1m/s, 0,1ft/s. Ingressi sonde di temperatura. Numero ingressi 2. Sonde Pt100, Pt1000. Numero di fili: connessione fino a 3 fili. Compensazione fili fino a 10Ω. Precisione (Display + RS485) Vedere "caratteristiche degli ingressi in temperatura" nel relativo data sheet. Deriva termica ±150ppm. Unità ingegneristica selezionabile °C o °F. Isolamento vedere la tabella "Isolamento tra ingressi ed uscite". Ingresso sensore d'irraggiamento numero ingressi 1. Portata da 0 a 120mVCC. Precisione @25°C ±5°C, U.R. ≤60% ±(0,2%RDG+1DGT) 0% a 25% FS; (Display + RS485) ±(0,1%RDG+1DGT) 25% a 120% FS. Deriva termica ±150ppm Fattore di scala Modo operativo duplice scala: - Ingresso: portata programmabile da 0 a 999.9 (mVCC) - Display: portata programmabile da 0,000 a 9.999 (kW/m², kW/ft²) Posizione punto decimale fisso. Impedenza: > 30KΩ. Sovraccarico continuo 10VCC (misura disponibile fino a 1V su entrambi display e bus di comunicazione). Per 1s 20VCC. Sensore per la velocità del vento. Numero ingressi, 1. Portata da 0 a 1000Hz max, duty cycle 50%. Precisione @25°C ±5°C, U.R. ≤60% ±(0,02%RDG+1DGT) da 0% a 25% FS; (Display + RS485) ±(0,01%RDG+1DGT) da 25% a 110% FS. Deriva termica ±150ppm. Fattore di scala modo operativo, Duplice duale: - Ingresso: portata programmabile da 0 a 999.9 (Hz) - Visualizzata: portata programmabile da 0,1 a 299.9 (m/s, ft/s). Posizione punto decimale fisso. Ingresso operativo: 2.5V_{peak} to 9V_{peak}/5mA_{peak} to 35mA_{peak} duty cycle 50%. Impedenza 220Ω. Tensione di lettura contatto da 10 a 50VCC. Corrente di lettura contatto <10mA. Resistenza del contatto ≤100Ω contatto chiuso; ≥500kΩ contatto aperto. Sovraccarico Continuo 10VCC (misura disponibile fino a 1V sul display e sul bus di comunicazione). Per 1s 20VDC. Isolamento, vedere "Isolamento tra ingressi ed uscite". Temperatura di funzionamento: -25 to +55°C (da -13°F a 131°F) (U.R. da 0 a < 90% senza condensa @ 40°C). Temperatura di immagazzinamento -30 to +70°C (da -22°F a 140°F) (R.H. < 90% senza condensa @ 40°C). Categoria d'installazione Cat. III (IEC 60664, EN60664) Per gli ingressi di stringa: equivalente al Cat. I, isolamento rinforzato. Isolamento (per 1 minuto) Vedere tabella "Isolamento tra ingressi ed uscite". Rigidità dielettrica 4000 VAC RMS per 1 minuto. Reiezione CMRR 100 dB, da 45 a 65 Hz. EMC (Immunità) Secondo EN61000-6-2. Scariche elettrostatiche EN61000-4-2: 8kV scarica in aria, 4kV contatto; Immunità ai campi elettromagnetici irradianti EN61000-4-3: 10V/m da 80 a 3000MHz; Immunità ai transitori veloci EN61000-4-4: 4kV sulle linee di potenza, 2kV su singole linee; Immunità ai radio disturbi condotti EN61000-4-6: 10V da 150KHz a 80MHz; Immunità ad impulso EN61000-4-5: 500V sull'alimentazione; 4kV sugli ingressi di stringa. EMC (Emissioni) secondo EN61000-6-3, Emissioni in radiofrequenza secondo CISPR 22. Conformità alle norme Sicurezza IEC60664, IEC61010-1 EN60664, EN61010-1. Approvazioni CE, cULus Listed. Custodia: dimensioni 17,5 x 90 x 67 mm. Materiale Noryl, autoestinguenza: UL 94 V-0. Mountaggio a guida DIN. Grado di protezione Frontale IP40. Connessioni IP20. Connessioni a vite. Sezione del cavo 1,5 mm² max. Coppia serraggio viti Min./Max.: 0,4 Nm / 0,8 Nm. Utilizzo delle connessioni 1,5 mm² 3+3 morsetti usati per due ingressi di temperatura 2 morsetti usati per il sensore della velocità del vento 2 morsetti usati per il sensore di irraggiamento. Peso circa. 100 g (imballo compreso). Alimentazione autoalimentato attraverso il bus locale. Autoconsumo ≤0,7W. Alimentazione da 12 a 28 VCC. Autoconsumo 1W.

DEUTSCH VMU-P

LED-LEUCHTE. Festlicht ON: Das Modul wird mit Strom versorgt und es besteht keine Kommunikation an den Hilfsbus. Grün: Die Stromversorgung steht auf ON. Weiß: Die Einheit wird vom VMU-M Modul zum Lesen und Anzeigen der Daten eingeschaltet. Gelb (Blinklicht): Die Kommunikation an den Hilfsbus läuft.

ANSCHLÜSSE. [1] Windgeschwindigkeitseingang, PNP Ausgang. [2] Windgeschwindigkeitseingang, NPN Ausgang [3] Temperatureingang 1 und Eingang 2, Pt1=Zelle und Pt2=Luft, 3-adriger Anschluss. [4] Temperatureingang 1 und Eingang 2, Pt1=Zelle und Pt2=Luft, 2-adriger Anschluss. [5] Bestrahlungseingang.

SICHERHEITSBESTIMMUNGEN.

Die Betriebsanleitung aufmerksam lesen. Sollte das Gerät nicht gemäss der Herstellerangaben verwendet werden, könnte der vom Gerät vorgesehene Schutz beeinträchtigt werden. Wartung: Beachten Sie den korrekten Anschluss aller Anschluss terminals um eine Beschädigung des Instrumentes zu vermeiden. Das Gerät mit einem feuchten Tuch reinigen; keine Scheuer- oder Lösemittel verwenden. Das Gerät vor der Reinigung aus schalten.

TECHNISCHE DATEN

Genauigkeit (@25°C ±5°C, R.F. ≤60%). Temperatur siehe "Temperatureinganseigenschaften" estrahlung von 0 bis 120mV: ±(0,5%RDG). Windgeschwindigkeit von 0 bis 1000Hz: ±(0,01%RDG) Temperaturdrift ≤200ppm/°C. Messgrößenformat momentanmessgrößen 4 stellig (Temperatur, Sonnenbestrahlung und Windgeschwindigkeit). Resolution 0,1°C/0,1°F; 1W/m², 1W/ft²; 0,1m/s, 0,1ft/s. Temperatursondeneingänge Anzahl der Eingänge 2. Temperatursonde Pt100, Pt1000. Anzahl der Adem Bis zu 3-adrigem Anschluss aderausgleich Bis zu 10Ω. Genauigkeit (Display + RS485). Siehe Tabelle "Temperatureinganseigenschaften in dem entsprechenden Datenblatt". Temperaturdrift ±150ppm. Technische Einheit °C oder °F wählbar. Bestrahlung der Sensoreingänge. Anzahl der Eingänge 1. Bereich 0 bis 120mVDC Genauigkeit (@25°C ±5°C, R.F. ≤60%) ±(0,2%RDG+1DGT) 0% bis 25% FS; (Display + RS485) ±(0,1%RDG+1DGT) 25%

bis 120% FS. Temperaturdrift ±150ppm. Skalierungsfaktor Betriebsmodus Dualskala: Eingang: Programmierbarer Bereich von 0 bis 999.9 (mVDC) - Display: Programmierbarer Bereich von 0,000 bis 9.999 (kW/m², kW/ft²) Dezimalstellenposition: Fest. Impedanz: > 30KΩ. Überlast Dauer 10VDC (Messung bis zu 1V auf Display- und Kommunikationsbus verfügbar). Für 1s 20VDC. Eingänge für Windgeschwindigkeitssensor, Anzahl der Eingänge 1. Bereich 0 bis max 1000Hz, Arbeitszyklus 50%. Genauigkeit @25°C ±5°C, R.H. ≤60%) ±(0,02%RDG+1DGT) 0% bis 25% FS; (Display + RS485) ±(0,01%RDG+1DGT) 25% bis 110% FS. Temperaturdrift ±150ppm. Skalierungsfaktor Betriebsmodus Dualskala: - Eingang: Programmierbarer Bereich von 0 bis 999.9 (Hz) - Display: Programmierbarer Bereich von 0,1 bis 299.9 (m/s, ft/s). Dezimalstellenposition: Kommaseingang: 2.5V_{Spitze} bis 9V_{Spitze} / 5mA_{Spitze} bis 35mA_{Spitze} Arbeitszyklus 50%. Impedanz 220Ω. Kontakt für Spannungsmessung 10 bis 50VDC. Kontakt für Strommessung <10mA. Kontaktwiderstand ≤100Ω geschlossener Kontakt; ≥500kΩ offener Kontakt. Überlast kontinuierlich 10VDC (Messung bis zu 1V an Display- und Kommunikationsbus verfügbar). Für 1s 20VDC. Isolation, siehe Tabelle "Isolation zwischen Ein- und Ausgängen" in dem entsprechenden Datenblatt. Betriebstemperatur -25 bis +55°C (-13°F bis 131°F) (R.F. von 0 bis < 90% nicht kondensierend @ 40°C). Speichertemperatur -30 bis +70°C (-22°F bis 140°F) (R.F. < 90% nicht kondensierend @ 40°C). Überspannungs klasse Kl. III (IEC 60664, EN60664) Für Eingänge vom String: entspricht Kl. I, verstärkte Isolierung. Dielektrische Stärke 4000 V AC RMS für 1 Minute. Lärmrückweisung Gleichtakterunterdrückungs-verhältnis 100 dB, 45 bis 65 Hz. EMC (Immunität) Gemäß EN61000-6-2. Elektrostatische Entladungen EN61000-4-2: 8kV Luftentladung, 4kV Kontakt; Immunität bei bestrahlten elektromagnetischen Feldern EN61000-4-3: 10V/m von 80 bis 3000MHz; Immunität bei Bersten EN61000-4-4: 4kV an Stromleitungen, 2kV an Signalleitungen; Immunität bei Leitungsstörungen EN61000-4-6: 10V von 150KHz bis 80MHz; Momentanüberstrom EN61000-4-5: 500V an Stromversorgung; 4kV an Stringeingängen. EMC (Emission) Gemäß EN61000-6-3. Funkfrequenzunterbrechung Gemäß CISPR 22. Standardkonformität Sicherheit IEC60664, IEC61010-1 EN60664, EN61010-1. Zulassungen CE, cULus Listed. Gehäuse abmessungen (LxHxD) 17.5 (+0.5 -0) x 90 x 67 mm. Material Noryl, selbstlöschend: UL 94 V-0 Montage DIN-Rail. Schutzgrad Vorderseite IP40 Schraubentypen IP20. Anschlüsse Schraubentyp Kabelquerschnittsbereich 1,5 mm² max Min./Max. Schraubenzugsmoment: 0,4 Nm / 0,8 Nm. Schraubenendverschlusszweck 1.5 mm² 3+3 Schraubenendverschlüsse für zwei Temperatursonden 2 Schraubenendverschlüsse für Windgeschwindigkeitssensor 2 Schraubenendverschlüsse für Sonnenbestrahlungssensor. Gewicht Ca. 100 g (inkl. Verpackung). Stromversorgung Durch Kommunikationsbus eigenstromversorgt. Stromverbrauch ≤0,7W.

FRANÇAIS VMU-P

LED. Lumière fixe allumée: le module est alimenté et il n'y a pas de communication sur le bus auxiliaire. Verte: l'alimentation est branchée. Blanche: l'unité est habilitée à la lecture et à l'affichage de données par le module VMU-M. Jaune (lumière clignotante): la communication sur le bus auxiliaire fonctionne. CONNEXIONS. [1] Entrée de vitesse du vent avec sortie NPN. [2] Entrée de vitesse du vent avec sortie PNP. [3] Entrée température 1 et entrée 2, Pt1=cellule et Pt2=air, 3 fils de raccordement. [4] ntrée température 1 et entrée 2, Pt1=cellule et Pt2=air, 2 fils de raccordement. [5] Entrée d'irradiation.

PRÉCAUTIONS DE SECURITE

Lire attentivement le manuel de l'utilisateur. Si l'appareil est utilisé dans des conditions différentes de celles spécifiées par le fabricant, le niveau de protection prévu par l'instrument peut être compromis. Entretien: s'assurer que les connexions sont réalisées correctement dans le but d'éviter toutes fautes ou endommagements de l'appareil. Pour nettoyer l'instrument, utiliser un chiffon humide; ne pas utiliser d'abrasifs ou de solvants. Il faut déconnecter le dispositif avant de procéder au nettoyage.

SPÉCIFICATIONS

Précision (@25°C ±5°C, H.R. ≤60%). Température Voir "Caractéristiques d'entrée de température". Irradiation de 0 à 120mV: ±(0,5%RDG). Vitesse du vent de 0 à 1000Hz: ±(0,01%RDG). Dérive de température ≤200ppm/°C. Format de variables variables instantanées 4 DGT (Température, irradiation solaire et vitesse du vent). Pouvoir de résolution 0,1°C/0,1°F; 1W/m², 1W/ft²; 0,1m/s, 0,1ft/s. Entrées de la sonde de température, nombre d'entrées 2. Sonde de température Pt100, Pt1000. Nombre de câbles jusqu'à 3 fils de raccordement. Compensation du câble jusqu'à 10Ω. Précision (affichage + RS485) voir "Caractéristiques d'entrée de température" dans la fiche technique. Dérive de température ±150ppm. Unité technique a choisir °C ou °F. Entrées capteur d'irradiation, nombre d'entrées 1. Portée d'émission 0 à 120mVCC. Précision (@25°C ±5°C, H.R. ≤60%), ±(0,2%RDG+1DGT) 0% à 25% FS; (Affichage + RS485) ±(0,1%RDG+1DGT) 25% to 120% FS. Dérive de température ±150ppm. Facteur d'échelle mode de fonctionnement, echelle double: - Entrée: portée programmable de 0 à 999.9 (mVDC). - Affichage: portée programmable de 0,000 à 9.999 (kW/m², kW/pted²). Position de point décimal: fixe. Impédance > 30KΩ. Surcharge Continu 10VCC (mesurage disponible jusqu'à 1V sur l'afficheur et le bus de communication) 20VCC. Pours 20VCC. Entrées du capteur de vitesse du vent. Nombre d'entrées 1. Portée d'émission 0 à 1000Hz max, cycle de service 50%. Précision @25°C ±5°C, H.R. ≤60%), ±(0,02%RDG+1DGT) 0% à 25% FS; (Affichage + RS485), ±(0,01%RDG+1DGT) 25% à 110% FS. Dérive de température ±150ppm. Facteur d'échelle mode de fonctionnement Echelle double: Entrée: portée programmable de 0 à 999.9 (Hz) - Afficheur: portée programmable de 0,1 à 299.9 (m/s, pied/s). Position de point décimal: fixe. Entrée de fonctionnement: 2.5V_{pic} à 9V_{pic}/5mA_{pic} à 35mA_{pic} cycle de service 50%. Impédance 220Ω. Contact mesurant la tension 10 à 50VCC. Contact mesurant le courant <10mA. Résistance de contact ≤100Ω Contact fermé; ≥500kΩ contact ouvert. Surcharge Continu 10VCC (mesurage disponible jusqu'à 1V sur l'afficheur et le bus de communication). Pours 20VCC. Isolation, voir le tableau "Isolation entre les entrées et les sorties" dans la fiche technique. Température de fonctionnement -25 à +55°C (-13°F à 131°F) (H.R. de 0 à < 90% sans condensation @ 40°C). Température de stockage -30 à +70°C (-22°F à 140°F) (H.R. < 90% sans condensation @ 40°C). Catégorie de surtension Cat. III (IEC 60664, EN60664) Pour des entrées de chaîne: équivalent à Cat. I, isolation renforcée. Rigidité diélectrique 4000 VCA RMS pour 1 minute. Émission de bruit CMRR 100 dB, 45 à 65 Hz. Compatibilité électromagnétique (immunité) selon EN61000-6-2. Décharges électrostatiques EN61000-4-2: 8kV décharge d'air, 4kV contact; Immunité aux champs électromagnétiques irradiés EN61000-4-3: 10V/m de 80 à 3000MHz; Immunité aux rafales EN61000-4-4: 4kV sur les lignes électriques, 2kV sur les lignes de signal; Immunité aux perturbations par conduction EN61000-4-6: 10V de 150KHz à 80MHz; surtension EN61000-4-5: 500V sur l'alimentation; 4kV sur les entrées de chaîne. Compatibilité électromagnétique (Emission) Selon EN61000-6-3. Suppression de fréquence radio selon CISPR 22. Conformité aux normes sécurité IEC60664, IEC61010-1, EN60664, EN61010-1. Approbations CE, cULus Listed. Boîtier dimensions (LxHxD) 17.5 (+0.5 -0) x 90 x 67 mm. Material Noryl, auto-extinguible: UL 94 V-0. Montage Rail DIN. Degré de protection avant IP40. Bornes à vis IP20. Connexions à vis. Aire de section de câble 1,5 mm² max Coupe de serrage de vis min/max: 0,4 Nm / 0,8 Nm. Buts de borne à vis 1,5 mm² 3+3 Bornes à vis utilisées pour les deux sondes de température 2 bornes à vis utilisées pour le capteur de vitesse du vent 2 bornes à vis utilisées pour le capteur d'irradiation laire. Poids Env. 100 g (emballage inclus). Alimentation, auto alimentation fournie par le bus de communication. Consommation d'alimentation ≤0,7W.

ESPAÑOL VMU-P

LED RGB. ON encendido fijo: el módulo está alimentado. Verde: la alimentación está activada. Blanco: la unidad ha sido habilitada por el módulo VMU-M para leer y visualizar los datos. nCONEXIONES. [1] Entrada de la veloc. del viento, salida NPN. [2] Entrada de la veloc. del viento, salida PNP. [3] Entrada de Temperatura 1 y entr. 2, Pt1=célula y Pt2=aire, conexión 3 hilos. [4] Entrada de Temperatura 1 y entr. 2, Pt1=célula y Pt2=aire, conexión 2 hilos. [5] Entrada de irradiancia.

NORMAS DE SEGURIDAD

Lea el manual y siga atentamente las instrucciones. Si se utiliza el equipo de manera distinta de como indica el Fabricante, se puede dañar la protección de la que está provisto el instrumento. Mantenimiento: Asegurarse de que las conexiones son correctas para evitar un mal funcionamiento o daños en el instrumento. Para tener el instrumento limpio, limpiar periódicamente la carcasa con un trapo un poco humedecido. No utilizar productos abrasivos o disolventes. Desconectar el equipo antes de limpiarlo.

ESPECIFICACIONES

Desviación térmica, ≤200ppm/°C. Formato de variables, variables instantáneas 4 dígitos (Temperatura, irradiancia solar y velocidad del viento). Resolución 0.1°C/0.1°F; 1W/m², 0.1m/s. Entradas de la sonda de temperaturas, número de entradas: 2. Sonda de temperatura Pt100, Pt1000. Número de hilos: conexión de hasta 3 hilos. Compensación del cable: hasta 10Ω. Precisión (Display + RS485) véase la tabla "Características de la entrada de temperatura" en la hoja de datos pertinente. Desviación térmica ±150ppm. Unidad de ingeniería seleccionable °C o °F. Entrada del sensor de irradiancia, número de entradas: 1. Rango de 0 a 120mVCC. Precisión (@25°C ±5°C, H.R. ≤60%) ±(0,2%lect.+1dig.) 0% a 25% f.e.; (Display + RS485) ±(0,1%lect.+1dig.) 25% a 120% f.e. Desviación térmica ±150ppm. Factor de escala. Modo de funcionamiento: doble escala: - Rango programable de entrada de 0 a 999.9 (mVCC) - Display: rango programable de 0,000 a 9.999 (kW/m²). Posición del punto decimal: fija. Impedancia > 30KΩ. Sobrecarga continua: 10VCC (medición disponible hasta 1V tanto en el display como en el bus de comunicación). Para 1s 20VCC. Aislamiento: véase la tabla "Aislamiento entre las entradas y el bus de comunicación". Entradas del sensor de velocidad del viento. Número de entradas 1. Rango de 0 a 1000Hz máx., ciclo de trabajo 50%. Precisión @25°C ±5°C, H.R. ≤60%) ±(0,02%lect.+1dig.) de 0% a 25% f.e.; (Display + RS485) ±(0,01%lect.+1dig.) de 25% a 110% f.e. Desviación térmica ±150ppm. Factor de escala. Modo de funcionamiento doble escala: - rango programable de entrada de 0 a 999.9 (Hz). - Display: rango programable de 0.1 a 299.9 (m/s). Posición del punto decimal: fija. Entrada de funcionamiento: 2.5V_{pico} a 9V_{pico}/5mA_{pico} a 35mA_{pico}, ciclo de trabajo 50%. Impedancia 220Ω.

Tensión de lectura del contacto de 10 a 50VCC. Intensidad de lectura del contacto <10mA. Resistencia del contacto ≤100Ω contacto cerrado; ≥500kΩ contacto abierto. Sobrecarga continua 10VCC. Para 1s 20VCC. Aislamiento, véase la tabla "Aislamiento entre las entradas y el bus de comunicación" en la hoja de datos pertinente. Temperatura de funcionamiento -25 a +55°C (-13°F a 131°F) (H.R. de 0 a < 90% sin condensación @ 40°C). Temperatura de almacenamiento -30 a +70°C (-22°F a 140°F) (H.R. < 90% sin condensación @ 40°C). Categoría de sobretensión: Cat. III (IEC 60664, EN60664) Para entradas de string: igual a la Cat. I, aislamiento reforzado. Aislamiento (durante 1 minuto). Véase la tabla "Aislamiento entre las entradas y las salidas". Rigidez dieléctrica 4000 VCA RMS durante 1 minuto. Rechazo al ruido. CMRR 100 dB, 45 a 65 Hz. Compatibilidad Electromagnética EMC (Inmunidad). Según EN61000-6-2. Descargas electrostáticas EN61000-4-2: Descarga de aire 8kV, contacto 4kV. Inmunidad a los campos electromagnéticos irradiados EN61000-4-3: 10V/m de 80 a 3000MHz; Inmunidad a transitorios rápidos EN61000-4-4: 4kV en las líneas de alimentación, 2kV en las líneas de señal; Inmunidad a las perturbaciones conducidas EN61000-4-6: 10V de 150KHz a 80MHz; Sobretensión. EN61000-4-5: 500V en la alimentación; 4kV en las entradas de string. Compatibilidad Electromagnética EMC (Emisión) Según EN61000-6-3. Eliminación de radiofrecuencia según CISPR 22. Conformidad al estándar. Seguridad IEC60664, IEC61010-1. EN60664, EN61010-1. Marca/ Homologaciones CE, cULus listed. Caja Dimensiones (AlxAxAnPx) 17.5 x 90 x 67 mm. Material: Noryl, autoextinguible: UL 94 V-0. Montaje. Caril DIN. Grado de protección. Frontal IP40. Terminales de tornillo: IP20. Conexiones a tornillo. Sección del cable 1,5 mm² máx. Par de apriete mín/máx.: 0,4 Nm / 0,8 Nm. Terminales a tornillo 1,5 mm² 3+3 terminales a tornillo usados para dos sondas de temperatura. 2 terminales a tornillo usados para el sensor de velocidad del viento. 2 terminales a tornillo usados para la irradiancia solar. Peso Approx. 100 g (embalaje incluido). Alimentación autoalimentación suministrada a través del bus de comunicación. Consumo de energía ≤0,7W.

Join or divide the modules (M-S-O-P) ONLY when they're NOT power supplied.

Unire o separare i vari moduli (M-S-O-P) SOLO quando questi NON sono alimentati.

Die Modules (M-S-O-P) dürfen nur voneinander getrennt oder aneinandergereiht werden, wenn diese nicht an die Spannungsversorgung angeschlossen sind.

Assembler ou dissocier les modules (M-S-O-P) UNIQUEMENT s'ils ne sont pas alimentés.

Unir o separar los módulos (M-S-O-P) SÓLO cuando NO estén alimentados.