

# BACC-KEYPAD-DC-U Instruction Manual

CARLO GAVAZZI

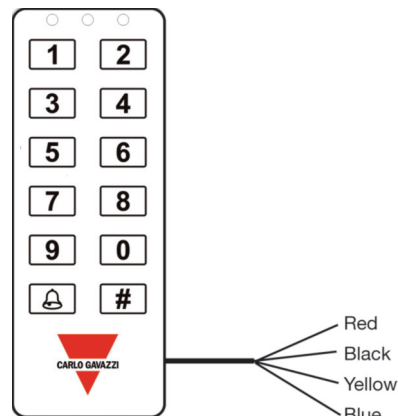

Write here the location



## ENGLISH



**Read carefully the instruction manual.** If the instrument is used in a manner not specified by the producer, the protection provided by the instrument may be impaired. **Maintenance:** make sure that the connections are correctly carried out in order to avoid any malfunctioning or damage to the instrument. To keep the instrument clean, use a slightly damp cloth; do not use any abrasives or solvents. We recommend to disconnect the instrument before cleaning it.

### ■ SUPPLY SPECIFICATIONS

**Power supply** 9-17 V DC. **Current consumption** Max. 100 mA.

### ■ DUPLINE® SPECIFICATIONS

**Voltage** 8.2 V. **Maximum Dupline® voltage** 10 V. **Minimum Dupline® voltage** 4.5 V. **Maximum Dupline® current** 2 mA.

### ■ GENERAL SPECIFICATIONS

**Address assignments/channel programming** If it is used with the SH2WEB24 the address assignment is automatic: the controller recognises the module through the SIN (Specific Identification Number) that has to be inserted in the SH tool. If it used with the BH8-CTRLX-230 the channels are fixed, cannot be altered, see channel table. **Indications** 3 LEDs, one yellow and two dual colour red/green LEDs. The behaviour of the three LEDs is user configurable. Built-in buzzer. **Degree of protection** IP 67. **Operating temperature** -15° to 60°C (+5° to 140°F). **Storage temperature** -30° to 80°C (-22° to 176°F). **Humidity** (non-condensing) 100%. **Number of wires** 4-wire cable, 8 m length. **Approvals** CE.

### ■ MODE OF OPERATION

BACC-KEYPAD-DC-U is a flexible keypad for applications in very different fields: when it is working properly the yellow LED is lit (the left one). If the keypad is activated typing a confirmed code (code followed by #, e.g. 1234#), the yellow and the green LEDs are lit for the activation time and the buzzer replies with two short beeps. If the code is not confirmed, the red LED is lit shortly and the buzzer replies with a short and a long beep. Additionally the buzzer, the green and the red LEDs can be activated directly by programming them with the configuration software. If 4 wrong codes are typed in a row, the keypad will be blocked for 1 minute (red LED flashing). After this minute, new attempts can be made. The access codes are stored in the memory positions from 1 to 28. **The pre-programmed code is 1234 for pos 1.** Codes can be programmed/changed or deleted by using the MasterCode (MC): the MC is by default 4711.

#### Codes – overview - BACC-KEYPAD-DC-U

Pos	Code	Name	Pos	Code	Name
1	1234		15		
2			16		
3			17		
4			18		
5			19		
6			20		
7			21		
8			22		
9			23		
10			24		
11			25		
12			26		
13			27		
14			28		

The codes may contain numbers from 0-9 and they can be any length up to 8 digits.

**Programming the user codes** 1) Key in the MC and # (green LED is lit). 2) Key in the pos nr and # (from 1 to 28, yellow and green LEDs are lit). 3) Key in the code and # (from 1 to 8 digits). For more codes repeat from step 2. Exit programming mode by pressing #. You may also wait 10 seconds which is the time-out period that exits programming. Example: 4711#2#345678# followed by #. The code 345678 is now active, placed in pos 2. **Changing a code** Follow the above – just overwrite the code. Example: 4711#2#897# followed by #. The code 897 is now active, placed in pos 2. The old code is deleted (overwritten). **Deleting a code** Follow the above. In step 3 just press # - then the key is deleted. Example: 4711#2##. The code in place 2 is now deleted. **Delete all codes** Key in the MC# 2500# - all user codes in positions 1-28 are then deleted. Example: 4711# 2500#. All user codes are now deleted. **Exit the programming mode** Timeout is 10 sec. Programming mode will automatically exit 10 sec after the last key is pressed. Alternatively press #. **Advanced options in the BACC-KEYPAD-DC-U Keypad** The advanced options are stored in a second memory area from location 01 to location 06. These memory locations are accessed by using the Service Code (SC). These locations contain the configuration setup, and should only be altered by a skilled installer. The default values are: **Servicecode (SC)** 12347890, placed in location 01. **Mastercode (MC)** 4711, placed in location 00. **Short overview** The MC is for programming/deleting/changing the user codes. MC gives access to the normal memory positions 1-28, where the user code is placed. SC gives additional access to the extended memory locations 01 to 06, in order to configure the keypad. **As default (can be modified – see explanation 4 below), the entering of the SC must be done within a time-out of 10 seconds after power-on. After having used the SC once, you may continue modifying configurations until the last # is pressed, or time-out expires.**

**Example** You want to change both the SC and the MC. Apply power to the keypad. Within 10 seconds, type the SC and modify the SC as described in the examples below. The green LED is still lit. Modify the MC as described in the examples below. Now the keypad has new SC and MC. Press #, this exits the programming mode (or wait 10 seconds). **Reset** Power ON, SC # 0250 # - The keypad is set back to factory default.

**Examples** (Assuming the SC is 12347890). **Example 1** Changing the MC to 47889: Power ON, 12347890#00#47889##. **Example 2** Changing the SC to 151618: Power ON, 12347890#01#151618#151618##. **Example 3** Reset the keypad to factory defaults: Power ON, 12347890#0250##. **Example 4** Changing the MC (mastercode) to 5643, and the SC (servicecode) to 1357: Power ON, 12347890#00#5643#01#1357#1357##. See the function codes in the table "Configuration of the Keypad".

**1) Explanation to table location 02. LED indication** (default = 31) There are three LEDs on the keypad, a yellow and two dual colour LEDs, where red is used for the middle one and green for the one to the right. From default, the yellow LED is lit when NORMAL mode is active (when power is applied, and no keys are pressed). When a key is pressed, the yellow LED blinks (switches off momentarily), and the buzzer beeps. ACTIVE mode is the state when the keypad gives a response, e.g. when the correct code is entered. By choosing other values in the memory location 02, other LED combinations can be achieved. The nn (table) and the LED indication for NORMAL and ACTIVE (approved code) is as follows:

Value in nn	Yellow LED	Green LED	Red LED
NORMAL	01	02	04
ACTIVE	10	20	40

To achieve the wanted LED combinations, just add together the values in the table above, and insert this sum in location 02. **Example 1** NORMAL yellow and ACTIVE yellow and green. Values from the table, 01 + 10 + 20. Default in location 02=31 (Add 01+10+20). (01= yellow LED in NORMAL condition); (10= yellow LED in ACTIVE condition); (20= green LED in ACTIVE condition). Entering the value into the keypad: power OFF, power ON, type SC#02#31##. **Example 2** NORMAL green and ACTIVE red. Values from the table, 02 + 40 = 42. Entering the value into the keypad: power OFF, power ON, type SC# 02# 42##. **Example 3** NORMAL nothing and ACTIVE yellow. Values from the table, 00 + 10 = 10. Entering the value into the keypad: power OFF, power ON, type SC#02#10##. **2) Explanation to location 03. Time duration of output address B3** (Default = 3 seconds) When the bell button (🔔) is pressed and released, the output address B3 is active for a time period defined in location 03. Changing the value gives other time values from 1 to 99 seconds. If the value written is 00, the button acts as a toggle switch; first time pressed, B3 is ON, next time pressed B3 is OFF. Examples: (see \* above for entering the SC). Output active for 7 seconds: SC#03#07##. Output acting as a toggle switch: SC#03#00##. **3) Explanation to location 04. Duration of address B4 output time** (Default = 5 seconds) When a correct entry code is typed, the B4 is active for a time period defined in location 04. This time period can be altered from 1 to 100 seconds, or from 1 to 99 minutes. Entering a value from 1 to 100 results in delays between 1 and 100 seconds. Entering a value between 101 and 199 results in delays between 1 and 99 minutes. Entering 0 results in toggle switching. **Examples** You want an output that is active for 3 seconds: SC#04#3##. You want an output that is active for 15 minutes: SC#04#115##. **Use default value for smart-house applications.** **4) Explanation to location 05. Buzzer, toggle, SC, output B4** Default 05=00: Buzzer on and all other in off mode.

	Value of NN	ON	OFF
Buzzer		0	1
Toggle mode, (for 8 digit codes)		2	0
SC: Power on/off function		4	0
Output (B4) inverted		8	0

To achieve numerical value, just add the values in the table. E.g. buzzer on, toggle mode and output (B4) inverted, just add 0, 2 and 8 (=10). **Buzzer** The internal buzzer makes a sound in different situations when the address is OFF. When this address is ON, the buzzer is silent in all situations. **Toggle mode** The output (B4) is normally OFF. When the accepted code is

entered, the output goes on for the time period defined in location 03. If toggle mode is set to 'ON', any codes selected with 8-digit numbers will set the output B4 'ON' until next time a code is accepted. All other codes will give a timed output. In smart-house applications, set this value to 'OFF'. **SC: Power ON/OFF function** If this is set to 'ON', the SC can be entered without having the need of powering off the keypad. If set to 'OFF', the keypad must be powered OFF before the SC is entered. **Output (B4) inverted** By default, the output is normally OFF. When a code is accepted, the output will switch ON for a time period, and back OFF again when the time expires. (Set in location 04). If wanted, the output can be inverted by adding the value '8' to the location 05. In smart-house applications, leave this value as 'normally OFF!'. **Examples** Buzzer ON, toggle mode ON and output inverted is wanted: Buzzer=0, toggle=2 and inverted output =8. Write the sum (0+2+8=10) in location 05 SC#05#10##. For smart-house use, buzzer is ON, and the possibility to change SC without powering off the keypad is wanted: Buzzer=0 and SC=4. Write the sum (0+4=4) in location 05: SC#05#04##. **5) Explanation to pos 06. Programming of the behaviour of the outputs B3 and B4** Default 04 = 29 The two outputs act in the following two manners: 1) By default, the output B4 is activated whenever a code is accepted. It does not matter in which position the code is placed. Example: the entrance codes for three family members are placed in locations 02, 03 and 04. A housemaid has a code placed in position 05. All codes accepted will activate address B4 for a time period. 2) By default, the bell key (🔔), when pressed, will activate output B3 for the time period set in location 03. A value between 1 and 28 can be placed in location 06. Depending of the value, one of the two addresses (B3 or B4) will activate, according to the code's position in the code list. Let us assume that you have codes placed in position 01, 02, 03, 07, 14 and 21 of the code list. Normally, all these codes will activate address B4. The address B3 will give an output when the bell key is pressed. You want, for some reason, to differ between the persons accessing the building. **Solution** Select two areas in the user codes, and put the codes for the users who have access to one part of the building in one half of the code area, and the other codes for the users in the other code area. Then select the 'diversion line' in the code list by entering the wanted number in the location 06. In the above example, if the number selected is 12, the codes below position 12 will activate address B4, and the codes from position 12 and up will activate address B3. The keypad

will differ the two entries by sounds: 2 short beeps for the 'low' positions, and 1 short beep for the 'high' positions. Example The housemaid is not allowed to access the basement. Therefore the zone alarm is active in the basement. When any of the three members of the family enters the house, the alarm for the whole house is disarmed. When the housemaid enters her code, the alarm for the basement zone is still active. **How to achieve this** The housemaid's code is placed as a code in second part of codes entered, e.g. in pos. 19. As you have 28 places for codes all in all (as shown in the table 'Codes – overview'), you can select that e.g. the last 10 places give access to the whole house, except for the basement. The codes from position 1 to 18 (low) will arm and disarm the full alarm system. The codes placed from position 19 to 28 (high) will disarm the alarm, but the zone alarm for the basement is still active. **Configuring the keypad for this example** Write the value 18 in location 06: SC#06#18## This will activate output B4 for codes placed in position 1-18, and output B3 for codes placed in position 19-28.

### Installing your new BACC-KEYPAD-DC-U keypad

Wire Colour	Keypad - Inst	Function	Description
Red		+ 12 V DC	Supply, 9-17 V/ max. 40 mA
Black		0 V, GND	Supply negative
Yellow		D +	Dupline® bus positive
Blue		D -	Dupline® bus negative

**BACC-KEYPAD-DC-U connected to the BH8-CTRLX-230**  
Addresses used by the keypad (Fixed addresses, cannot be altered).

Address	Function
B3	Active for a time period after the '🔔' key is released
B4	Active for a time period when correct code is entered
B5	Address of red LED
B6	Address of green LED
B7	Address of buzzer

# BACC-KEYPAD-DC-U Instruction Manual

CARLO GAVAZZI

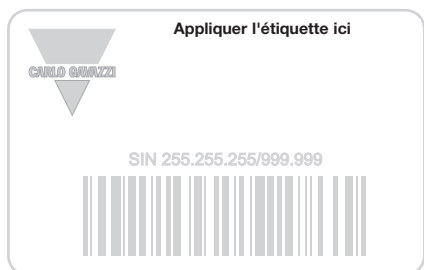

Ecrivez ici l'emplacement

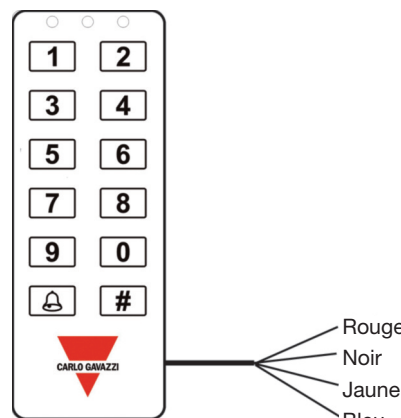

## FRANÇAIS



**Lire attentivement le manuel de l'utilisateur.** Si l'appareil est utilisé dans des conditions différentes de celles spécifiées par le fabricant, le niveau de protection prévu par l'instrument peut être compromis. **Entretien:** s'assurer que les connexions sont réalisées correctement dans le but d'éviter tout dommage ou dysfonctionnement de l'appareil. Pour nettoyer l'instrument, utiliser un chiffon humide; ne pas utiliser d'abrasifs ou de solvants. Il faut déconnecter le dispositif avant de procéder au nettoyage.

■ **CARACTÉRISTIQUES D'ALIMENTATION**  
Alimentation 9-17 V CC. Consommation de courant 100 mA maxi.

■ **CARACTÉRISTIQUES DUPLINE®**  
Tension 8,2 V. Tension Dupline® maxi 10 V. Tension Dupline® min 4,5 V. Courant Dupline® maxi 2 mA.

■ **CARACTÉRISTIQUES GÉNÉRALES**  
**Attribution des adresses /programmation des adresses** Lorsqu'on utilise le relais de sortie avec le contrôleur SH2WEB24, l'attribution des adresses est automatique: le contrôleur reconnaît le relais grâce au code d'identification spécifique (SIN) à saisir par l'utilisateur dans le logiciel SH. Lorsqu'on utilise le relais de sortie avec le contrôleur BH8-CTRLX-230 les adresses sont fixes, impossible de les modifier (cf. tableau des canaux ci-dessous). **Signalisation** par 3 LED: une LED jaune et deux LED bicolores rouge/verte. Le comportement des 3 LED est configurable par l'utilisateur. Ronfleur incorporé. **Indice de protection** IP 67. **Température de fonctionnement** -15° à 60°C. **Température de stockage** -30° à 80°C. **Humidité** (pas de condensation) 100%. **Nombre de fils** Câble 4-fils, longueur 8 m. **Homologations** CE.

■ **MODE DE FONCTIONNEMENT**  
BACC-KEYPAD-DC-U est un pavé numérique convivial, destiné à des applications dans les domaines les plus variés. Dans des conditions de marche normales, la LED jaune est allumée (gauche). Lors de l'activation d'un code confirmé (code suivi de #: par exemple, 1234#), les LED jaune et verte s'allument pendant la durée d'activation et l'avertisseur émet deux bips courts. En l'absence de confirmation, la LED rouge s'allume brièvement et l'avertisseur émet un bip long et un bip court. En outre, l'avertisseur et les LED verte et rouge peuvent être directement activés en activant leurs adresses correspondantes. Si un code erroné est saisi quatre fois en suivant, le pavé numérique est bloqué pendant une minute (clignotement de la LED rouge). Après cette minute, vous pouvez tenter de saisir un nouveau code. Les codes d'accès sont mémorisés aux positions 1 à 28. **À la livraison, le code 1234 est programmé en position 1.** Les codes peuvent être programmés/modifiés ou supprimés à l'aide du code maître (MC): le code maître par défaut est 4711.

**Codes - vue d'ensemble - BACC-KEYPAD-DC-U**

Pos.	Code	Nom	Pos.	Code	Nom
1	1234		15		
2			16		
3			17		
4			18		
5			19		
6			20		
7			21		
8			22		
9			23		
10			24		
11			25		
12			26		
13			27		
14			28		

Les codes peuvent contenir jusqu'à huit chiffres de 0 à 9.

**Programmation des codes d'utilisateur** 1) Saisissez le code maître, suivi de # (la LED verte s'allume). 2) Saisissez le numéro de position, suivi de # (1 à 28; les LED jaune et verte s'allument). 3) Saisissez le code, suivi de # (1 à 8 chiffres). Pour configurer des codes supplémentaires, répétez la procédure à partir de l'étape 2. Pour quitter le mode de programmation, appuyez sur #. Vous pouvez également attendre 10 secondes. Cette durée correspond à la temporisation prévue pour quitter le mode de programmation. Exemple 4711#2#345678# suivi de #. Le code 345678 est maintenant actif et se situe en position 2. **Modification d'un code** Suivez la procédure ci-dessus; écrasez simplement le code. Exemple 4711# 2# 897 # suivi de #. Le code 897 est maintenant actif et se situe en position 2. L'ancien code est supprimé (écrasé). **Suppression d'un code** Suivez la procédure ci-dessus. À l'étape 3, appuyez simplement sur #. La touche est alors supprimée. Exemple 4711# 2 # #. Le code situé en position 2 est maintenant supprimé. **Suppression de tous les codes** Saisissez MC# 2500#: tous les codes d'utilisateur en positions 1 à 28 sont alors supprimés. Exemple 4711# 2500#. Tous les codes d'utilisateur sont maintenant supprimés. **Quitter le mode de programmation** La temporisation est de 10 secondes. Le mode de programmation s'éteint automatiquement dix secondes après l'activation de la dernière touche. À la place, vous pouvez appuyer sur #. **Options avancées du pavé numérique BACC-KEYPAD-DC** Les options avancées sont mémorisées dans une seconde zone de mémoire, de la position 01 à 06. Ces positions de mémoire sont accessibles à l'aide du code de service (SC). Ces positions comprennent le paramétrage de la configuration et ne doivent être modifiées que par un installateur qualifié. Par défaut, les valeurs sont les suivantes: **Code de service (SC)** 12347890, en position 01. **Code maître (MC)** 4711, en position 00. **Bref aperçu** Le code maître sert à programmer/supprimer/modifier les codes d'utilisateur. Il donne accès aux positions de mémoire normales 1 à 28, où se situent les codes d'utilisateur. Le code de service donne en outre accès aux positions de mémoire étendues 01 à 06, en vue de la configuration du pavé numérique. **Par défaut (possibilité de modification - cf. explication 4 ci-après), le code de service doit être saisi dans un intervalle de 10 secondes après la mise sous tension. Après avoir utilisé une fois le code de service, vous pouvez continuer de modifier les configurations jusqu'à ce que la touche # soit activée pour la dernière fois ou jusqu'à ce que la temporisation expire.**

**Exemple** Vous souhaitez modifier le code de service et le code maître. Mettez le pavé numérique sous tension. Dans un intervalle de 10 secondes, saisissez le code de service et modifiez celui-ci comme décrit dans les exemples ci-après. La LED verte est toujours allumée. Modifiez le code maître comme décrit dans les exemples ci-après. Désormais, le pavé numérique dispose d'un nouveau code de service et d'un nouveau code maître. Appuyez sur # pour quitter le mode de programmation (ou attendez 10 secondes). **Réinitialisation** Mettez sous tension et saisissez SC # 0250 #. Les réglages d'usine du pavé numérique sont alors rétablis.

**Exemples** (en supposant que le code de service est 12347890). **Exemple 1** Modification du code maître en 47889: mettez sous tension et saisissez 12347890#00#47889##. **Exemple 2** Modification du code de service en 151618: Mettez sous tension et saisissez 12347890#01#151618#151618##. **Exemple 3** Restauration des réglages d'usine du pavé numérique: Mettez sous tension et saisissez 12347890#0250##. **Exemple 4** Modification du code maître en 5643 et du code de service en 1357: Mettre sous tension, 12347890#00#5643#01#1357#1357##. Voir les codes de fonction dans le tableau "Configuration du pavé numérique".

**1) Explication de la position de tableau 02, indication par LED** (Défaut = 31) Le pavé numérique comprend trois LED: une jaune et deux à double couleur (rouge pour la LED du

milieu et vert pour la LED à droite). Par défaut, la LED jaune est allumée lorsque le mode NORMAL est actif (lorsque le dispositif est sous tension et qu'aucune touche n'est activée). Lors de l'activation d'une touche, la LED jaune clignote (s'éteint momentanément) et l'avertisseur sonore émet un signal. En mode ACTIF, le pavé numérique émet une réponse (par exemple, lorsque le code correct est saisi). En modifiant les valeurs en position de mémoire 02, vous pouvez définir d'autres combinaisons de LED. La valeur en nn (tableau) et l'indication par LED des modes NORMAL et ACTIF (code accepté) sont les suivantes:

Valeur en nn	LED jaune	LED verte	LED rouge
NORMAL	01	02	04
ACTIF	10	20	40

Afin d'obtenir les combinaisons de LED souhaitées, il vous suffit d'ajouter les valeurs du tableau ci-dessus et d'insérer la somme en position de mémoire 02. **Exemple 1** LED jaune en mode NORMAL, et LED jaune et verte en mode ACTIF Valeurs du tableau: 01 + 10 + 20. Valeur par défaut en position 02 = 31 (additionner 01+10+20). (01=LED jaune en mode NORMAL). (10=LED jaune en mode ACTIF). (20=LED verte en mode ACTIF). Saisie de la valeur sur le pavé numérique: Mettre hors tension, remettre sous tension, saisir SC#02#31##. **Exemple 2** LED verte en mode NORMAL et LED rouge en mode ACTIF Valeurs du tableau: 02 + 40 = 42. Saisie de la valeur sur le pavé numérique: Mettre hors tension, remettre sous tension, saisir SC# 02# 42##. **Exemple 3** Aucune LED en mode NORMAL et LED jaune en mode ACTIF Valeurs du tableau: 00 + 10 = 10. Saisie de la valeur sur le pavé numérique: Mettre hors tension, remettre sous tension, saisir SC#02#10##. **2) Explication de la position 03, durée de l'adresse de sortie B3** (défaut = 3 s) Lorsque vous appuyez sur le symbole de la cloche (☎) et relâchez la touche, l'adresse de sortie B3 est active pendant la durée définie en position 03. Vous pouvez modifier cette valeur pour régler d'autres durées comprises entre 1 et 99 secondes. Si la valeur saisie est 00, la touche sert alors d'interrupteur à bascule: à la première activation, l'adresse B3 est activée; à la seconde, elle est désactivée. Exemples (cf. \* voir ci-dessus pour la saisie du code de service). Sortie active pendant 7 secondes: SC#03#07##. Sortie servant d'interrupteur à bascule: SC#03#00##. **3) Explication de la position 04, durée du temps de sortie de l'adresse B4** (défaut = 5 s) Lors de la saisie d'un code d'entrée correct, l'adresse B4 est active pendant la durée définie en position 04. Cette durée peut être réglée entre 1 et 100 secondes ou entre 1 et 99 minutes. La saisie d'une valeur comprise entre 101 et 199 entraîne une temporisation de 1 à 99 minutes. La saisie de la valeur 0 active la fonction d'interrupteur à bascule. **Exemples** Vous souhaitez que la sortie soit active pendant 3 secondes: SC#04#3##. Vous souhaitez que la sortie soit active pendant

15 minutes: SC#04#115##. **Utilisez la valeur par défaut pour les applications smart-house.** **4) Explication de la position 05, avertisseur sonore, mode à bascule, code de service, adresse de sortie B4** Défaut 05=00: avertisseur activé et les autres fonctions en mode inactif.

Valeur de NN	ON (actif)	OFF (inactif)
Avertisseur	0	1
Mode à bascule (codes à huit chiffres)	2	0
Code de service, fonction avec mise sous/hors tension	4	0
Sortie (B4) inversée	8	0

Pour obtenir la valeur numérique, il vous suffit d'ajouter les valeurs dans le tableau. Par exemple, avertisseur activé, mode à bascule et sortie (B4) inversée: additionnez 0, 2 et 8 (=10). **Avertisseur** L'avertisseur interne émet un signal sonore dans différentes situations lorsque l'adresse est inactive. Lorsque cette adresse est active, l'avertisseur reste silencieux dans toutes les situations. **Mode à bascule** La sortie (B4) est normalement inactive. Lorsque le code accepté est saisi, la sortie est active pendant la durée définie en position 03. Si le mode à bascule est réglé sur ON (activé), tous les codes sélectionnés à partir de nombres à huit chiffres activent l'adresse de sortie B4 jusqu'à ce qu'un prochain code soit accepté. Tous les autres codes produiront une sortie temporisée. **Dans les applications smart-house, réglez la valeur sur OFF (inactive).** **Code de service, fonction avec mise sous/hors tension** Si cette fonction est réglée sur ON (active), le code de service peut être saisi sans qu'il ne soit nécessaire de mettre le pavé numérique hors tension. Si la fonction est réglée sur OFF (inactive), le pavé numérique doit être mis hors tension avant que le code de service ne soit saisi. **Sortie (B4) inversée** Par défaut, la sortie est normalement inactive. Lors de l'acceptation d'un code, la sortie s'active pendant un certain temps et se désactive à l'expiration de cette durée (valeur réglée en position 04). Si vous le souhaitez, vous pouvez inverser la sortie en ajoutant la valeur '8' en position 05. **Dans les applications smart-house, laissez cette valeur «normalement inactive»!**

**Exemples** Pour avertisseur activé, mode à bascule et sortie inversée: Avertisseur=0, mode à bascule=2 et sortie inversée=8. Saisissez la somme (0+2+8=10) en position 05: SC#05#10##. En vue d'une application smart-house, l'avertisseur est activé et vous souhaitez pouvoir modifier le code de service sans devoir mettre le pavé numérique hors tension: Avertisseur=0 et code de service=4. Saisissez la somme (0+4=4) en position 05: SC#05#04##. **5) Explication de la position 06, programmation du comportement des sorties B3 et B4** (Défaut: 04 = 29) Les deux sorties se comportent des deux manières suivantes: 1) Par défaut, la sortie B4 est activée à chaque acceptation d'un code. La position du code n'a accu-

ne importance. Exemple Les codes d'entrée des trois membres d'une famille sont situés aux positions 02, 03 et 04. Une aide ménagère a un code situé en position 05. Tous les codes acceptés activent l'adresse B4 pendant un certain temps. 2) Par défaut, la touche avec le symbole de la cloche (☎), lorsqu'elle est enfoncée, active la sortie B3 pendant la durée définie en position 03. Une valeur comprise entre 1 et 28 peut être entrée en position 06. Selon la valeur, l'une des deux adresses (B3 ou B4) s'active, conformément à la position du code dans la liste des codes. Supposons que vous avez des codes situés aux positions 01, 02, 03, 07, 14 et 21 de la liste des codes. Normalement, tous ces codes activent l'adresse B4. L'adresse B3 génère une sortie lorsque la touche avec le symbole de la cloche est enfoncée. Pour des raisons personnelles, vous souhaitez distinguer les personnes qui ont accès à l'immeuble. **Solution** Sélectionnez deux groupes parmi les codes d'utilisateur et répartissez les codes des utilisateurs qui ont accès à une partie de l'immeuble dans l'un des groupes et les autres codes dans l'autre groupe. Sélectionnez ensuite la «ligne de distinction» dans la liste des codes en saisissant le numéro souhaité en position 06. Dans l'exemple ci-dessus, si le numéro sélectionné est 12, les codes en dessous de la position 12 active l'adresse B4, tandis que les codes à partir de la position 12 incluse active l'adresse B3. Le pavé numérique distingue les deux saisies par deux signaux sonores différents: deux bips brefs pour les positions «basses» et un bip bref pour les positions «hautes». **Exemple** L'aide ménagère ne doit pas avoir accès à la cave. Aussi, l'alarme locale est-elle active à la cave. Lorsque l'un des autres membres de la famille rentre à la maison, l'alarme est désactivée pour toute la maison. Lorsque l'aide ménagère saisit le code, l'alarme locale de la cave reste active. **Pour ce faire, procédez comme suit:** Le code de l'aide ménagère est situé dans le second groupe des codes saisis (par exemple, en position 19). Vu que vous disposez au total de 28 positions pour les codes (comme indiqué dans le tableau «Codes - vue d'ensemble», vous pouvez définir, par exemple, que les 10 dernières positions donnent accès à toute la maison, exception faite de la cave). Les codes des positions 1 à 18 (positions «basses») activent et désactivent l'ensemble du système d'alarme. Les codes des positions 19 à 28 (positions «hautes») désactivent le système d'alarme, mais l'alarme locale de la cave reste active. **Configuration du pavé numérique selon cet exemple** Saisissez la valeur 18 en position 06: SC#06#18##. Cela active la sortie B4 pour les codes en positions 1 à 18, et la sortie B3 pour les codes en positions 19 à 28.

### Installation de votre nouveau pavé numérique BACC-KEYPAD-DC-U

Couleur du fil Pavé numérique - Inst	Fonction	Description
Rouge	+ 12 V CC	Alimentation, 9-17 V / max. 40 mA
Noir	0 V, masse	Pôle négatif alimentation
Jaune	D +	Pôle positif bus Dupline®
Bleu	D -	Pôle négatif bus Dupline®

### BACC-KEYPAD-DC-U connecté au BH8-CTRLX-230.

**Adresses utilisées par le pavé numérique:** (adresses fixes, impossible de les modifier).

Adresse	Fonction
B3	Actif pendant un certain temps après que la touche '☎' est relâchée
B4	Active pendant un certain temps lorsque le code correct est saisi
B5	Adresse de la LED rouge
B6	Adresse de la LED verte
B7	Adresse de l'avertisseur

# BACC-KEYPAD-DC-U Instruction Manual

CARLO GAVAZZI



Escriba aquí la ubicación

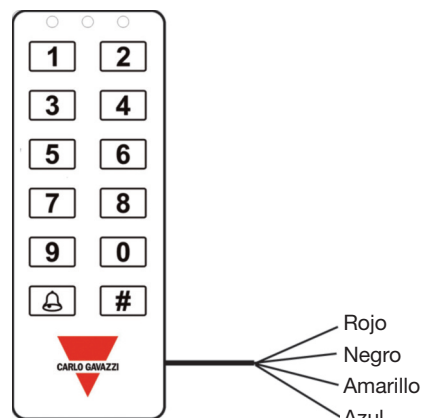

## ESPAÑOL



**Lea atentamente este manual de instrucciones.** Si el equipo se utiliza de forma no especificada por el fabricante, la protección dotada al equipo puede resultar dañada. **Mantenimiento:** Asegúrese de que las conexiones relevantes se han llevado a cabo correctamente, con el fin de evitar un funcionamiento incorrecto o que el equipo resulte dañado. Para mantenerlo limpio, use un trapo humedecido, no utilice abrasivos ni disolventes. Recomendamos desconectar el equipo antes de limpiarlo.

■ **ESPECIFICACIONES DE ALIMENTACIÓN**  
Alimentación 9-17 V CC. Consumo de corriente Máx. 100 mA.

■ **ESPECIFICACIONES DE DUPLINE®**  
Tensión 8,2 V. Tensión máxima Dupline® 10 V. Tensión mínima Dupline® 4,5 V. Intensidad máxima Dupline® 2 mA.

### ■ ESPECIFICACIONES GENERALES

**Asignación de direcciones/programación de canales** Si se utiliza con el SH2WEB24, la asignación de direcciones es automática: el controlador reconoce el módulo a través del SIN (número de identificación específico) que debe introducirse en la herramienta SH. Si se utiliza con el BH8-CTRLX-230, los canales son fijos, ver tabla. **Indicaciones** 3 LED, un LED amarillo y dos LED duales de color rojo/verde. El usuario puede configurar el comportamiento de los tres LED. Zumbador incorporado. **Grado de protección** IP 67. **Temperatura de trabajo** -15° a 60°C. **Temperatura de almacenamiento** -30° a 80°C. **Humedad** (sin condensación) 100%. **Número de hilos** Cable de 4 hilos, 8 m de longitud. **Homologaciones** CE.

### ■ MODO DE FUNCIONAMIENTO

BACC-KEYPAD-DC es un teclado flexible para aplicaciones de muy diversos ámbitos: durante el funcionamiento normal el LED amarillo (a la izquierda) está encendido. Al activar un código confirmado (código seguido de #, p. ej. 1234#), los LED amarillo y verde se encienden durante el tiempo de activación y el zumbador responde con dos tonos breves. Si no se confirma, el LED rojo se enciende brevemente y el zumbador responde con un tono corto y otro largo. El zumbador y los LED verde y rojo se pueden activar también directamente activando sus direcciones correspondientes. Si se introducen 4 códigos incorrectos seguidos, el teclado quedará bloqueado durante 1 minuto (LED rojo intermitente). Después de ese minuto se pueden hacer nuevos intentos. Los códigos de acceso se almacenan en las posiciones de la memoria de 1 a 28. **Por defecto, el código 1234 está programado en la pos. 1.** Los códigos se pueden programar/cambiar o borrar mediante el uso del Master Code (MC): el MC por defecto es 4711.

### Códigos - descripción - BACC-KEYPAD-DC-U

Pos.	Código	Nombre	Pos.	Código	Nombre
1	1234		15		
2			16		
3			17		
4			18		
5			19		
6			20		
7			21		
8			22		
9			23		
10			24		
11			25		
12			26		
13			27		
14			28		

Los códigos pueden contener números del 0 al 9 y pueden tener cualquier longitud hasta 8 dígitos.

**Programar los códigos de usuario:** 1) Teclee el MC y # (LED verde encendido). 2) Teclee el nº pos. y # (de 1 a 28, LED amarillo y verde encendidos). 3) Teclee el código y # (de 1 a 8 dígitos). Para otros códigos, repita a partir del paso 2. Salga del modo de programación pulsando #. También puede esperar 10 segundos, que es el intervalo de tiempo de salida de la programación. Ejemplo 4711#2#345678# seguido de #. Ahora el código 345678 está activo, situado en la pos. 2. **Cambiar un código** Siga el procedimiento anterior; simplemente sobrescriba el código. Ejemplo 4711#2#897# seguido de #. Ahora el código 897 está activo, situado en la pos. 2. El código antiguo se ha borrado (sobrescrito). **Borrar un código** Siga el procedimiento anterior. En el paso 3, pulse # y el código se borrará. Ejemplo 4711#2# #. El código de la pos. 2 se ha borrado. **Borrar todos los códigos** Teclee el MC# 2500# y se borrarán todos los códigos de usuario de las posiciones 1-28. Ejemplo 4711#2500#. Todos los códigos de usuario quedarán borrados. **Salir del modo de programación** El intervalo de tiempo de salida es de 10 seg. El modo de programación se abandonará automáticamente 10 seg. después de que se pulse la última tecla. También puede pulsar #. **Opciones avanzadas del teclado BACC-KEYPAD-DC-U** Las opciones avanzadas se almacenan en una segunda zona de memoria desde la posición 01 hasta la posición 06. A esas posiciones de memoria se accede mediante el uso del Service Code (SC). Estas posiciones contienen la configuración y sólo deben ser modificadas por un instalador experto. Los valores por defecto son: **Service Code (SC)** 12347890, situado en la posición 01. **Master Code (MC)** 4711, situado en la posición 00. **Breve descripción** El MC sirve para programar/borrar/cambiar los códigos de usuario. MC da acceso a las posiciones de memoria normales 1-28, donde se encuentra el código de usuario. SC da acceso adicional a las posiciones de memoria ampliadas de 01 a 06 para configurar el teclado. **Por defecto (se puede modificar, véase la explicación 4 más adelante), la introducción del SC debe realizarse en un intervalo de tiempo de 10 segundos después del encendido. Después de utilizar el SC una vez, puede seguir modificando la configuración hasta la última pulsación de # o hasta que termine el intervalo de tiempo.**

**Ejemplo** Usted desea cambiar el SC y el MC. Conecte la alimentación al teclado. En menos de 10 segundos, introduzca el SC y modifique el SC del modo explicado en los ejemplos siguientes. El LED verde continúa encendido. Modifique el MC del modo explicado en los ejemplos siguientes. Ahora el teclado tiene un nuevo SC y un nuevo MC. Pulse # para salir del modo de programación, (o espere 10 segundos). **Reinicio** Encendido, SC # 0250 # - El teclado recupera los valores de fábrica. **Ejemplos** (Supongamos que el SC es 12347890) **Ejemplo 1** Cambiar el MC a 47889: Encendido, 12347890#00#47889##. **Ejemplo 2** Cambiar el SC a 151618: Encendido, 12347890#01#151618#151618##. **Ejemplo 3** Reiniciar el teclado con los valores de fábrica: Encendido, 12347890#0250##. **Ejemplo 4** Cambiar el MC (Master Code) a 5643 y el SC (Service Code) a 1357: Encendido, 12347890#00#5643#01#1357#1357##. Consulte los códigos de función en la tabla "Configuración del teclado".

**1) Explicación de la posición 02 de la tabla. Indicación de los LED** (Por defecto = 31) El teclado incorpora tres LED: un LED amarillo y dos LED bicolors, en los cuales el rojo se utiliza para el LED central y el verde para el LED de la derecha. Por defecto, el LED amarillo se enciende cuando está activo el modo NORMAL (cuando está conectada la alimentación y no se pulsa ninguna tecla). Cuando se pulsa una tecla, el LED amarillo parpadea (se apaga momentáneamente) y el zumbador emite un

tono. El modo ACTIVO es el estado en el cual el teclado da una respuesta, p. ej. cuando se introduce el código correcto. Eligiendo otros valores en la posición de memoria 02 se pueden obtener otras combinaciones de los LED. El nn (tabla) y la indicación de los LED para los estados NORMAL y ACTIVO (código aprobado) son los siguientes:

Valor de nn	LED amarillo	LED verde	LED rojo
NORMAL	01	02	04
ACTIVO	10	20	40

Para obtener la combinación de LED deseada, sume los valores de la tabla anterior e introduzca esa suma en la posición 02. **Ejemplo 1** NORMAL amarillo y ACTIVO amarillo y verde. Valores de la tabla, 01 + 10 + 20. Valor por defecto en la posición 02=31 (Sumar 01+10+20). (01=LED amarillo en estado NORMAL). (10=LED amarillo en estado ACTIVO). (20=LED verde en estado ACTIVO). **Introducción del valor en el teclado:** Apagado, encendido, teclear SC#02#31##. **Ejemplo 2** NORMAL verde y ACTIVO rojo. Valores de la tabla, 02 + 40 = 42. **Introducción del valor en el teclado:** Apagado, encendido, teclear SC#02#42##. **Ejemplo 3** NORMAL nada y ACTIVO amarillo. Valores de la tabla, 00 + 10 = 10. **Introducción del valor en el teclado:** Apagado, encendido, teclear SC#02# 10##. **2) Explicación de la posición 03. Duración del tiempo de salida de la dirección B3** (Por defecto = 3 segundos). Cuando se pulsa el botón del timbre (🔔), la dirección de salida B3 se activa por un periodo de tiempo definido en la posición 03. Cambiando el valor se pueden obtener otros valores de tiempo de 1 a 99 segundos. Si el valor introducido es 00, el botón actuará como conmutador: la primera vez que se pulse, B3 pasará a ON y, la siguiente vez que se pulse, B3 pasará a OFF. **Ejemplos:** (véase \* más arriba para la introducción del SC). Salida activa durante 7 segundos: SC#03#07##. Salida actuando como conmutador: SC#03#00##. **3) Explicación de la posición 04. Duración del tiempo de salida de la dirección B4** (Por defecto = 5 segundos) Cuando se introduce un código de entrada correcto, B4 se activa durante un periodo de tiempo definido en la posición 04. Este periodo de tiempo se puede modificar de 1 a 100 segundos o de 1 a 99 minutos. La introducción de un valor de 1 a 100 da lugar a intervalos de tiempo entre 1 y 100 segundos. La introducción de un valor entre 101 y 199 da lugar a intervalos de tiempo entre 1 y 99 minutos. La introducción de 0 da lugar a la conmutación. **Ejemplos** Usted desea una salida que esté activa durante 3 segundos: SC#04#3##. Usted desea una salida que esté activa durante 15 minutos: SC#04#15##. **Utilice el valor por defecto para las aplicaciones smart-house.** **4) Explicación de la posición 05. Zumbador, conmutación, SC, salida B4** Valor por defecto 05=00: Zumbador encendido y todo lo demás

en modo apagado.

Valor de NN	ON	OFF
Zumbador	0	1
Modo de conmutación (para los códigos de 8 dígitos)	2	0
SC: Función de encendido/apagado	4	0
Salida (B4) invertida	8	0

Para obtener un valor numérico, sume los valores de la tabla. P. ej. zumbador encendido, modo de conmutación y salida (B4) invertida, simplemente sume 0, 2 y 8 (=10). **Zumbador** El zumbador interno emite un sonido en distintas situaciones cuando la dirección está desactivada. Cuando esta dirección está activada, el zumbador se mantiene en silencio en todas las situaciones. **Modo de conmutación** La salida (B4) está desactivada normalmente. Cuando se introduce el código aceptado, la salida se activa durante el periodo de tiempo definido en la posición 03. Si el modo de conmutación se pone en "ON", los códigos seleccionados con números de 8 dígitos pondrán la salida B4 en "ON" hasta la próxima vez que se acepte un código. Todos los demás códigos darán una salida temporizada. En las aplicaciones smart-house, ponga este valor en "OFF". **SC: Función de encendido/apagado de la alimentación** Si se pone en "ON", el SC se podrá introducir sin necesidad de desconectar la alimentación del teclado. Si se pone en "OFF", deberá desconectarse la alimentación del teclado antes de introducir el SC. **Salida (B4) invertida** Por defecto, la salida está normalmente desactivada. Cuando se acepta un código, la salida se activará durante un periodo de tiempo y volverá a desactivarse una vez transcurrido ese tiempo (ajustado en la posición 04). Si se desea, la salida se puede invertir añadiendo el valor "8" a la posición 05. ¡En las aplicaciones smart-house, deje este valor como "normalmente apagado"! **Ejemplos** Zumbador encendido, modo de conmutación encendido, se desea la salida invertida: Zumbador=0, conmutación=2 y salida invertida=8. Escriba la suma (0+2+8=10) en la posición 05 SC#05#10##. Para uso de smart-house, el zumbador está encendido y se desea la posibilidad de cambiar el SC sin desconectar la alimentación del teclado: Zumbador=0 y SC=4. Escriba la suma (0+4=4) en la posición 05: SC#05#04##. **5) Explicación de la pos. 06. Programación del comportamiento de las salidas B3 y B4** (Por defecto 04 = 29) Las dos salidas actúan de las dos formas siguientes: 1) Por defecto, la salida B4 se activa cada vez que se acepta un código. Da igual en qué posición se encuentre el código. Ejemplo: los códigos de entrada de tres miembros de la familia están situados en las posiciones 02, 03 y 04. Una empleada del hogar tiene un código situado en la posición 05. Todos los códigos aceptados activarán la dirección B4 durante un periodo de tiempo. 2) Por defecto, la tecla del

timbre (🔔), cuando se pulsa, activará la salida B3 durante el periodo de tiempo ajustado en la posición 03. En la posición 06 se puede seleccionar un valor entre 1 y 28. Dependiendo del valor se activará una de las dos direcciones (B3 o B4), según la posición del código en la lista de códigos. Supongamos que usted tiene códigos situados en las posiciones 01, 02, 03, 07, 14 y 21 de la lista de códigos. Normalmente todos esos códigos activarán la dirección B4. La dirección B3 producirá una salida cuando se pulse la tecla del timbre. Usted, por algún motivo, desea hacer una distinción entre las personas que acceden al edificio. **Solución** Seleccione dos zonas en los códigos de usuario y ponga los códigos de los usuarios con acceso a una parte del edificio en una mitad de la zona de códigos y los otros códigos de usuarios en la otra zona de códigos. A continuación, seleccione la "línea divisoria" en la lista de códigos introduciendo el número deseado en la posición 06. En el ejemplo anterior, si el número seleccionado es 12, los códigos situados por debajo de la posición 12 activarán la dirección B4, mientras que los códigos situados desde la posición 12 hacia arriba activarán la dirección B3. El teclado diferenciará las dos entradas por medio de sonidos: 2 tonos breves para las posiciones "bajas" y 1 tono breve para las posiciones "altas". Ejemplo La empleada del hogar no tiene permitido el acceso al sótano. Por tanto, la alarma de zona estará activa en el sótano. Cuando cualquiera de los tres miembros de la familia entre en la casa, la alarma de toda la casa se desactivará. Cuando la empleada del hogar introduzca su código, la alarma de la zona del sótano seguirá activa. **Cómo conseguirlo** El código de la empleada del hogar se pone como código en la segunda parte de los códigos introducidos, p. ej. en la pos. 19. Como usted dispone de 28 lugares en total para códigos (tal como indica la tabla "Códigos - descripción"), puede seleccionar, p. ej., que los 10 últimos lugares den acceso a toda la casa excepto al sótano. Los códigos desde la posición 1 a la 18 (bajas) activarán y desactivarán el sistema de alarma completo. Los códigos situados desde la posición 19 hasta la 28 (altas) desactivarán la alarma, pero la alarma de la zona del sótano se mantendrá activa. **Configuración del teclado para este ejemplo** Escriba el valor 18 en la posición 06: SC#06#18##. Esto activará la salida B4 para los códigos situados en las posiciones 1-18 y la salida B3 para los códigos situados en las posiciones 19-28.

### Instalación de su nuevo teclado BACC-KEYPAD-DC-U

Color de cables del teclado - Inst.	Función	Descripción
Rojo	+ 12 VCC	Alimentación, 9-17 V/ máx. 40 mA
Negro	0 V, tierra	Alimentación negativo
Amarillo	D +	Bus dupline® positivo
Azul	D -	Bus dupline® negativo

### BACC-KEYPAD-DC-U conectado al BH8-CTRLX-230

**Direcciones utilizadas por el teclado:** (Direcciones fijas, no se pueden modificar).

Dirección	Función
B3	Activo durante un periodo de tiempo después de pulsar la tecla '🔔'
B4	Activo durante un periodo de tiempo cuando se introduce un código correcto
B5	Dirección del LED rojo
B6	Dirección del LED verde
B7	Dirección del zumbador



# BACC-KEYPAD-DC-U Instruction Manual

CARLO GAVAZZI



Schreiben Sie hier die Position

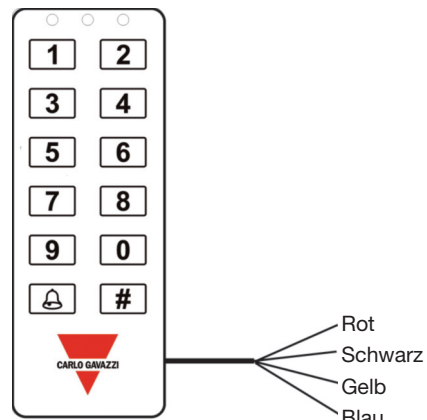

## DEUTSCH



Die Betriebsanleitung aufmerksam lesen. Sollte das Gerät nicht gemäss der Herstellerangaben verwendet werden, könnte der vom Gerät vorgesehene Schutz beeinträchtigt werden. Wartung: Sicherstellen, dass die vorgesehenen Anschlüsse richtig ausgeführt wurden, um schlechte Funktion oder Beschädigung des Gerätes zu vermeiden. Das Gerät mit einem feuchten Tuch reinigen; keine Scheuer- oder Lösemittel verwenden. Das Gerät vor der Reinigung abschalten.

■ TECHNISCHE DATEN - STROMVERSORGUNG Betriebsspannung 9-17 V DC. Stromaufnahme Max. 100 mA.

■ TECHNISCHE DATEN - DUPLINE® Spannung 8,2 V. Maximale Dupline®-Spannung 10 V. Minimale Dupline®-Spannung 4,5 V. Maximaler Dupline®-Strom 2 mA.

■ ALLGEMEINE TECHNISCHE DATEN Adresszuweisung/Kanalprogrammierung Bei Nutzung des SH2WEB24 erfolgt die Adresszuweisung automatisch: Der Controller erkennt das Modul anhand der SIN (Specific Identification Number, eindeutige Identifikationsnummer), die im SHTool eingegeben werden muss. Bei Nutzung des BH8-CTRLX-230 sind die Kanäle fest. Anzeigen 3 LEDs, eine gelbe und zwei zweifarbige rot-grüne LEDs. Das Verhalten der drei LEDs kann vom Benutzer konfiguriert werden. Integrierter Summer. Schutzgrad IP 67. Betriebstemperatur -15° bis 60°C. Lagertemperatur -30° bis 80°C. Luftfeuchtigkeit (nicht kondensierend) 100%. Anzahl der Leitungen Vierdrahtleitung, Länge 8 m. Zulassungen CE.

■ BETRIEBSMODUS BACC-KEYPAD-DC ist ein flexibles Tastenfeld für Anwendungen in sehr unterschiedlichen Bereichen: Im normalen Betrieb leuchtet die gelbe LED (links). Bei Aktivierung von einem bestätigten Code (Code gefolgt von #, z.B. 1234#) leuchten die gelbe und die grüne LED für die Aktivierungszeit, und der Summer bestätigt mit zwei kurzen Pieptönen. Wird der Code nicht bestätigt, leuchtet die rote LED kurz, und der Summer gibt einen kurzen und einen langen Piepton ab. Zusätzlich können der Summer und die grüne und rote LED direkt aktiviert werden, indem man ihre entsprechenden Adressen aktiviert. Die Eingabe von 4 falschen Codes nacheinander sperrt das Tastenfeld für 1 Minute (rote LED blinkt). Danach kann erneut versucht werden. Die ZugangsCodes werden an den Speicherstellen von 1 bis 28 abgelegt. Bei Lieferung ist der Code 1234 an der Stelle 1 programmiert. Codes können mit dem MasterCode (MC) programmiert/geändert oder gelöscht werden: Der MC ist standardmäßig 4711.

### Codes - Übersicht - BACC-KEYPAD-DC-U

Stelle	Code	Name	Stelle	Code	Name
1	1234		15		
2			16		
3			17		
4			18		
5			19		
6			20		
7			21		
8			22		
9			23		
10			24		
11			25		
12			26		
13			27		
14			28		

Codes können Zahlen zwischen 0 und 9 enthalten und aus bis zu 8 Stellen bestehen.

Programmierung der BenutzerCodes 1) MC und # eingeben (grüne LED leuchtet). 2) Stellennr. und # eingeben (zwischen 1 und 28, gelbe und grüne LED leuchten). 3) Code und # eingeben (von 1 bis 8 Stellen). Bei weiteren Codes ab Schritt 2 wiederholen. # drücken, um den Programmiermodus zu verlassen. Sie können auch 10 Sekunden warten, wonach der Programmiermodus beendet wird. Beispiel 4711#2#345678# gefolgt von #. Der Code 345678 ist jetzt aktiv und an der Stelle 2 abgelegt. Änderung eines Codes Folgen Sie der oben aufgeführten Beschreibung - einfach den Code überschreiben. Beispiel 4711# 2# 897 # gefolgt von #. Der Code 897 ist jetzt aktiv und an der Stelle 2 abgelegt. Der alte Code ist gelöscht (überschrieben) worden. Löschen eines Codes Folgen Sie der oben angeführten Beschreibung. Im Schritt 3 einfach # drücken - dies löscht den Code. Beispiel 4711# 2 # #. Der Code an der Stelle 2 ist jetzt gelöscht worden. Alle Codes löschen MC# 2500# eingeben - alle BenutzerCodes an den Stellen 1-28 werden dann gelöscht. Beispiel 4711# 2500#. Alle BenutzerCodes sind jetzt gelöscht worden. Programmiermodus verlassen Zeitüberschreitung nach 10 Sek. Der Programmiermodus endet automatisch 10 Sek. nach dem letzten Tastendruck. Alternativ # drücken. Erweiterte Optionen des BACC-KEYPAD-DC-U-Tastenfeldes Die erweiterten Optionen sind in einem zweiten Speicherbereich zwischen den Stellen 01 und 06 abgelegt. Zugriff auf diese Speicherstellen wird mit dem Servicecode (SC) erreicht. Diese Stellen enthalten die Einstellung der Konfiguration und sollten nur von einem erfahrenen Installateur geändert werden. Standardmäßig sind die Werte: Servicecode (SC) 12347890, an der Stelle 01 abgelegt. Mastercode (MC) 4711, an der Stelle 00 abgelegt. Schneller Überblick MC dient zur Programmierung/Löschung/ Änderung der BenutzerCodes. Mit dem MC erreicht man die normalen Speicherstellen 1-28, wo die BenutzerCodes abgelegt sind. SC gibt zusätzlich Zugriff auf die erweiterten Speicherstellen 01 bis 06, die zur Konfiguration des Tastenfeldes dienen. Standardmäßig lässt sich ändern - siehe Erläuterung 4 unten) muss der SC innerhalb von 10 Sekunden nach dem Einschalten eingegeben werden. Nach Eingabe des SC können Sie die Konfigurationen ändern, bis zum letzten Mal # gedrückt worden ist oder bis die Zeit abläuft. Beispiel Sie möchten sowohl den SC als auch den MC ändern. Schalten Sie die Stromversorgung zum Tastenfeld ein. Geben Sie innerhalb von 10 Sekunden den SC ein, und ändern Sie den SC wie in den nachfolgenden Beispielen. Die grüne LED leuchtet noch. Den MC ändern wie in den nachfolgenden Beispielen. Der SC und MC des Tastenfeldes sind jetzt geändert worden. # drücken, um den Programmiermodus zu verlassen. (Oder 10 Sekunden warten). Rücksetzen Strom ein, SC # 0250 # - das Tastenfeld wird auf den Werksstandard zurückgesetzt. Beispiele (angenommen das der SC 12347890 ist). Beispiel 1 Änderung des MC auf 47889: Strom ein, 12347890#00#47889##. Beispiel 2 Änderung des SC auf 151618: Strom ein, 12347890#01#151618#151618##. Beispiel 3 Rücksetzung des Tastenfeldes auf den Werksstandard: Strom ein, 12347890#0250##. Beispiel 4 Änderung des MC (Mastercode) auf 5643 und des SC (Servicecode) auf 1357: Strom ein, 12347890#00#5643#01#1357#1357##. Siehe Funktionscodes in der Tabelle "Konfiguration des Tastenfeldes". 1) Erläuterung der Tabellenstelle 02. LED-Funktionsanzeige (Standard= 31) Auf dem Tastenfeld gibt es drei LEDs, eine gelbe und zwei zweifarbige LEDs, wo rot für die in der Mitte verwendet wird, und grün für die rechte. Werkseitig leuchtet die gelbe LED, wenn NORMAL-Betrieb aktiv ist (wenn die Stromversorgung eingeschaltet ist und keine

Tasten betätigt werden). Wird eine Taste betätigt, blinkt die gelbe LED (schaltet kurz aus), und der Summer piept. AKTIV-Betrieb ist der Zustand, in dem das Tastenfeld reagiert, z.B. wenn der korrekte Code eingegeben wird. Bei Auswahl von anderen Werten am Speicherplatz 02 sind andere LED-Kombinationen möglich. Nn (Tabelle) und die LED-Funktionsanzeige für NORMAL und AKTIV (anerkannter Code) sind wie folgt:

Wert in nn	Gelbe LED	Grüne LED	Rote LED
NORMAL	01	02	04
AKTIV	10	20	40

Um die gewünschten LED-Kombinationen zu erreichen, einfach die Werte in der obigen Tabelle addieren und die Summe an der Stelle 02 einfügen. Beispiel 1 NORMAL gelb und AKTIV gelb und grün. Werte aus der Tabelle, 01 + 10 + 20. Standard an der Stelle 02=31 (01+10+20 addieren). (01=gelbe LED im NORMAL-Betrieb). (10=gelbe LED im AKTIV-Betrieb). (20=grüne LED im AKTIV-Betrieb). Den Wert auf dem Tastenfeld eingeben: Strom aus, Strom ein, Typ SC#02#31##. Beispiel 2 NORMAL grün und AKTIV rot. Werte aus der Tabelle, 02 + 40 = 42. Den Wert auf dem Tastenfeld eingeben: Strom aus, Strom ein, SC# 02# 42## eingeben. Beispiel 3 NORMAL nichts und AKTIV gelb. Werte aus der Tabelle, 00 + 10 = 10. Den Wert auf dem Tastenfeld eingeben: Strom aus, Strom ein, SC#02#10## eingeben. 2) Erläuterung der Stelle 03. Zeitdauer der Ausgangsadresse B3 (Standard = 3 Sekunden) Wird die Glockentaste (A) gedrückt und wieder losgelassen, ist die Ausgangsadresse B3 für den an der Stelle 03 angegebenen Zeitraum aktiv. Durch Änderung des Wertes sind Zeiträume zwischen 1 und 99 Sekunden möglich. Wird der Wert 00 eingegeben, funktioniert die Taste wie ein Kippschalter; erstmalige Betätigung, B3 EIN, nächste Betätigung, B3 AUS. Beispiele: (siehe \* oben für Eingabe von SC). Ausgang aktiv für 7 Sekunden: SC#03#07##. Ausgang funktioniert wie ein Kippschalter: SC#03#00##. 3) Erläuterung der Stelle 04. Ausgangszeitdauer der Adresse B4 (Standard = 5 Sekunden). Bei Eingabe des Zutrittskodes ist B4 für den an der Stelle 04 angegebenen Zeitraum aktiv. Ein Zeitraum zwischen 1 und 100 Sekunden oder 1 und 99 Minuten ist möglich. Durch Eingabe eines Wertes zwischen 1 und 100 ergeben sich Verzögerungen zwischen 1 und 100 Sekunden. Durch Eingabe eines Wertes zwischen 101 und 199 ergeben sich Verzögerungen zwischen 1 und 99 Minuten. Die Eingabe 0 ergibt Kippschaltung. Beispiele Sie möchten einen Ausgang, der für 3 Sekunden aktiv ist: SC#04#3##. Sie möchten einen Ausgang, der für 15 Minuten aktiv ist: SC#04#115##. Standard-Werte für smart-house-Anwendungen verwenden.

### Konfiguration des Tastenfeldes:

Übersicht und Optionen vom SC (Servicecode)				Programmierung	
Stelle	Werksstandard	Funktion	Beschreibung	Programmierung	Neuer Wert
00	4711	Mastercode (MC)		00#	nnnnnnn#
01	12347890	Servicecode (SC)		01#	nnnnnnn# nnnnnnn# (zweimal eingeben)
02 siehe <sup>1</sup>	31	LED-Einstellungen	Gelb im Normalbetrieb, gelb und grün wenn Code OK ist	02#	nn #
03 siehe <sup>2</sup>	3	Ausgangszeit von Adresse B3	Adresse B3 Zeitraum für Taste 'A' (Glocke)	03#	0=umschalten, n in Sek.
04 siehe <sup>3</sup>	5	Ausgangszeit von Adresse B4	Code gültige Ausgangsadresse B4	04#	0=umschalten, n in Sek./Min.
05 siehe <sup>4</sup>	0	Funktionseinstellung	Variablen für Summer, Umschalten, SC und Ausgang	05#	nnn #
06 siehe <sup>5</sup>	29	Aktivierung von Ausgabe von BenutzerCodes	Ausgang für Glocke (29), Codes >xx	06#	nn#

4) Erläuterung der Stelle 05. Summer, Umschalten, SC, Ausgang B4 Standard 05=00: Summer ein und alle anderen Werte aus.

Wert von NN	EIN	AUS
Summer	0	1
Umschaltung, (für 8-stellige Codes)	2	0
SC: Strom ein/aus für Funktion	4	0
Ausgang (B4) umgekehrt	8	0

Um einen Zahlenwert zu erreichen, einfach die Werte in der Tabelle addieren. Z.B. Summer ein, Umschaltung und Ausgang (B4) umgekehrt, einfach 0, 2 und 8 addieren (=10). Summer Der interne Summer signalisiert mit einem Ton in verschiedenen Situationen, wenn die Adresse aus ist. Ist die Adresse ein, ist der Summer in allen Situationen stumm. Umschaltung Der Ausgang (B4) ist normalerweise aus. Wenn der korrekte Code eingegeben wird, schaltet der Ausgang für den an der Stelle 03 angegebenen Zeitraum ein. Ist Umschaltung 'EIN', schaltet jeder mit 8 Stellen gewählte Code den Ausgang B4 'EIN', bis wieder ein Code akzeptiert wird. Alle anderen Codes ergeben einen zeitgesteuerten Ausgang.

Bei smart-house-Anwendungen diesen Wert auf 'AUS' setzen. SC: Strom ein/aus-Funktion Ist diese auf 'EIN' eingestellt, kann SC eingegeben werden, ohne das Tastenfeld auszuschalten. Ist sie auf 'AUS' eingestellt, muss das Tastenfeld ausgeschaltet sein, bevor SC eingegeben wird. Ausgang (B4) umgekehrt Standardmäßig ist der Ausgang normalerweise ausgeschaltet. Wird ein Code akzeptiert, schaltet der Ausgang für einen Zeitraum ein und nach Ablauf der Zeit wieder aus. (an der Stelle 04 eingestellt). Auf Wunsch kann der Ausgang umgekehrt werden, indem der Wert '8' an der Stelle 05 addiert wird. Bei smart-house-Anwendungen diesen Wert auf 'normalerweise aus' lassen. Beispiele Summer ein, Umschaltung ein und Ausgang umgekehrt gewünscht: Summer=0, Umschaltung=2 und umgekehrter Ausgang=8. Die Summe (0+2+8=10) an der Stelle 05 einfügen SC#05#10##. Für smart-house-Verwendung Summer ein und die Möglichkeit, SC zu wechseln, ohne das Tastenfeld auszuschalten ist gewünscht: Summer=0 und SC=4. Die Summe (0+4=4) an der Stelle 05 einfügen: SC#05#04##. 5) Erläuterung der Stelle 06. Programmierung des Verhaltens der Ausgänge B3 und B4 Standard 04 = 29 Die zwei Ausgänge funktionieren wie folgt: 1) Standardmäßig wird Ausgang B4 aktiviert, wenn ein Code akzeptiert wird. Es spielt keine Rolle, an welcher Stelle den Code eingegeben wird. Beispiel: Die ZutrittsCodes von drei Familienmitgliedern werden an den Stellen 02, 03 und 04 eingegeben. Der Code einer Hausgehilfin ist an der Stelle 05 eingegeben. Alle akzeptierten Codes aktivieren die Adresse B4 für einen Zeitraum. 2) Standardmäßig aktiviert die Glockentaste (A) Ausgang B3 für den an der Stelle 03 angege-

benen Zeitdauer. Einen Wert zwischen 1 und 28 kann an der Stelle 06 eingegeben werden. Abhängig von dem Wert werden eine von den zwei Adressen (B3 oder B4) aktiviert, je nach der Stelle des Codes in der Codeliste. Nehmen wir an, Sie haben Codes an den Stellen 01, 02, 03, 07, 14 und 21 in der Codeliste eingegeben. Normalerweise aktiviert jeder dieser Codes die Adresse B4. Die Adresse B3 ergibt eine Ausgabe bei Betätigung der Glockentaste. Sie möchten aus irgendeinem Grund zwischen den Personen unterscheiden, die Zutritt zur Gebäude haben. Lösung Zwei Bereiche in den BenutzerCodes auswählen, und die Codes von den Benutzern, die Zutritt zu einem Teil des Gebäudes haben, in einer Hälfte des Code-Bereiches ablegen, und die anderen BenutzerCodes im anderen Code-Bereich ablegen. Dann die 'Aufteilungslinie' in der Codeliste durch Eingabe der gewünschten Nummer an der Stelle 06 auswählen. Im obigen Beispiel aktivieren die Codes unter der Stelle 12 die Adresse B4, und die Codes von der Stelle 12 und aufwärts aktivieren die Adresse B3, wenn die gewählte Nummer 12 ist. Das Tastenfeld unterscheidet zwischen den zwei Eingaben mit Tönen: 2 kurze Pieptöne für die 'niedrigen' Stellen, und 1 kurzer Piepton für die 'hohen' Stellen. Beispiel Die Hausgehilfin hat keinen Zutritt zum Keller. Deswegen ist der Zonenalarm im Keller aktiv. Geht ein Familienmitglied in das Haus, wird der Alarm für das ganze Haus deaktiviert. Gibt die Hausgehilfin ihren Code ein, bleibt der Alarm im Keller aktiv. So wird es gemacht Der Code der Hausgehilfin ist als ein Code in der zweiten Code-Hälfte abgelegt, z.B. an der Stelle 19. Da Sie insgesamt 28 Stellen für Codes haben (wie in der Tabelle 'Codes - Übersicht' zeigt), können z.B. die letzten 10 Stellen Zutritt zum ganzen Haus außer dem Keller geben. Die Codes zwischen die Stellen 1 und 18 (niedrig) aktivieren und deaktivieren das ganze Alarmsystem. Die Codes zwischen den Stellen 19 und 28 (hoch) deaktivieren den Alarm, aber den Zonenalarm für den Keller bleibt aktiv. Konfiguration des Tastenfeldes für dieses Beispiel Den Wert 18 an der Stelle 06 eingeben: Dies aktiviert den Ausgang B4 für Codes an den Stellen 1-18 und Ausgang B3 für Codes an den Stellen 19-28.

### Einbau eines neuen BACC-KEYPAD-DC-U Tastenfeldes

Kabelfarbe - Inst.	Funktion	Beschreibung
Rot	+12 VDC	Betriebsspannung, 9-17 V/max. 40 mA
Schwarz	0 V, GND	Betriebsspannung negativ
Gelb	D +	Dupline®-BUS positiv
Blau	D -	Dupline®-Bus negativ

BACC-KEYPAD-DC-U verbunden mit dem BH8-CTRLX-230 Adressen, die vom Tastenfeld verwendet werden: (feste Adressen, können nicht geändert werden).

Adresse	Funktion
B3	Aktiv für einen Zeitraum nach Loslassen der Taste 'A'
B4	Aktiv für einen Zeitraum nach Eingabe der korrekten Code
B5	Adresse der roten LED
B6	Adresse der grünen LED
B7	Adresse des Summers

# BACC-KEYPAD-DC-U Instruction Manual

CARLO GAVAZZI



Skriv her placeringen

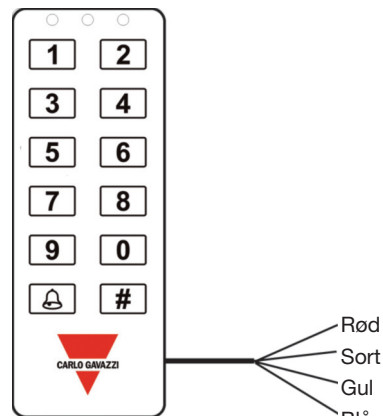

## DANSK



Læs brugervejledningen omhyggeligt. Læs brugervejledningen omhyggeligt. Hvis instrumentet skal anvendes på en måde, der ikke er beskrevet af producenten, kan beskyttelsen af instrumentet blive svækket. **Vedligeholdelse:** Kontrollér de relevante tilslutninger foretages korrekt for at undgå fejlfunktioner eller beskadigelse af instrumentet. Brug en let fugtet klud til rengøring af instrumentet. Der må ikke anvendes slibe- eller opløsningsmidler. Vi anbefaler, at instrumentet frakobles før rengøring.

■ **FORSYNINGSSPECIFIKATIONER**  
Strømforsyning 9-17 V DC. Strømforsbrug Maks. 100 mA.

■ **DUPLINE®-SPECIFIKATIONER**  
Spænding 8,2 V. Maks. Dupline®-spænding 10 V. Min. Dupline®-spænding 4,5 V. Maks. Dupline®-strøm 2 mA.

■ **GENERELLE SPECIFIKATIONER**  
**Adressetildeling/kanalprogrammering** Hvis enheden bruges sammen med SH2WEB24 sker adressetildelingen automatisk. Kontrolle ren genkender modulet gennem "SIN" (Specifikt Identifikations - Nummer) som skal sættes ind i SH-værktøjet. Hvis den bruges sammen med BH8-CTRLX-230, er kanalerne fast. **Indikationer** 3 LED'er, en gul og to tofarvede - rød/grøn. De tre LED'er kan indstilles af brugeren. Indbygget summer. **Tæthedegrad** IP 67. **Driftstemperatur** -15° til 60°C. **Lagertemperatur** -30° til 80°C. **Fugt** (ikke kondenserende) 100%. **Antal ledninger** 4-trådet kabel, 8 m langt. **Godkendelser** CE.

■ **FUNKTIONSBESKRIVELSE**  
BACC-KEYPAD-DC er et fleksibelt kodetastatur til mange applikationer: Ved normal drift lyser den gule LED (den venstre LED). Når en valid kode indtastes, (kode efterfulgt af #, f.eks. 1234#), tænder den midterste LED (grøn) i aktiveringstiden (standard 2 sek.), og buzzeren kvitterer med to korte bip. Hvis en forkert kode tastes, lyser den højre LED rød, og buzzeren giver lyd i et sekund. Buzzeren og de to LED'er kan styres fra smart-house systemet direkte ved at aktivere deres respective adresser. Hvis der tastes forkert kode 4 gange i træk, låser BACC-KEYPAD i et minut, og den røde LED blinker. Der kan igen tastes nye koder efter dette tidsrum. Koderne er lagret i hukommelsen, på pladserne 1 til 28. **Ved levering er koden 1234 lagret i pos. 1.** Koderne kan lagres, ændres eller slettes ved hjælp af MasterCode (MC): MC er som standard sat til 4711 (kan ændres).

### Koder - oversigt - BACC-KEYPAD-DC-U

Pos	Kode	Navn	Pos	Kode	Navn
1	1234		15		
2			16		
3			17		
4			18		
5			19		
6			20		
7			21		
8			22		
9			23		
10			24		
11			25		
12			26		
13			27		
14			28		

Koderne kan indeholde tal fra 1-9 og kan have en længde på op til 8 cifre.

**Programmering af brugerkoder** 1) Tast MC og # (Grøn LED lyser). 2) Tast pos nr og #, (fra 1 til 28, gul og grøn LED lyser). 3) Tast ønsket kode og # (fra 1 til 8 cifre). For flere koder, gentag fra trin 2. Afslut programmeringstilstand ved at trykke #. Du kan også vælge at vente 10 sek. uden tasteaktivitet; dette er time-out for kodetastaturet. Eksempel 4711#2#345678#

fulgt af #. Kode 345678 er nu aktiv, og ligger i hukommelsen i pos. 2. **Skift af kode** Følg ovenstående - overskriv blot koden. Eksempel 4711# 2# 897 # fulgt af #. Koden 897 er nu aktiv, placeret i pos 2. Evt. tidligere kode er overskrevet. **Slette en kode** Følg ovenstående, i trin 3, tryk blot # - og koden er slettet. Eksempel 4711# 2 # #. Koden i pos. 2 er slettet. **Slette alle koder** Tast MC# 2500# - alle brugerkoder i position 1-28 er slettede. Eksempel 4711# 2500#. Koderne i hukommelsespladserne 1-28 er slettede. **Afslut programmeringsmode** Timeout er 10 sekunder. Programmeringsmode afsluttes automatisk 10 sekunder efter den sidste tast er trykket. Alternativt kan du trykke #. **Avancerede valgmuligheder i BACC-KEYPAD-DC kodetastatur** De avancerede valgmuligheder er lagrede i et andet hukommelsesområde på pladserne 01 til 06. Disse pladser er tilgængelige vha. Service Code (SC) Disse pladser indeholder konfigurationsopsætning. De skal normalt ikke ændres, og i så tilfælde kun af en erfaren installerør. I fabriksopsætningen er disse værdier: **Mastercode (MC)** 4711, placeret i lokation 00. **Servicecode (SC)** 12347890, placeret i lokation 01. **Kort overblik** MC bruges til programmering, sletning og ændring af brugerkoder. MC giver adgang til hukommelsespladserne 1-28, hvor brugerkoderne er placerede. SC giver adgang til det andet hukommelsesområde på pladserne 01 til 06 til konfiguration af kodetastaturet. **Som standard (kan ændres - se forklaring 4 nedenunder), skal indtastning af SC foregå inden 10 sekunder efter tilslutning af forsyningsspændingen. Efter at have indtastet SC, kan andre ændringer fortsættes indtil det sidste # trykkes, eller ved udløb af time-out.**

**Eksempel** Du ønsker at ændre både SC og MC. Tilslut forsyning til kodetastaturet. Inden 10 sekunder: påbegynd indtastningen af SC og ændr SC som beskrevet i eksemplerne nedenunder. Den grønne LED lyser. Ændr MC som beskrevet i eksemplerne nedenunder. Nu har kodetastaturet ny SC og ny MC. Tryk #. Dette afslutter programmeringsmode. (Eller vent 10 sekunder). **Reset SC # 0250 # - Kodetastaturet er tilbagesluttet til fabriksopsætning.** **Eksempler** (Det antages at SC er 12347890). **Eksempel 1** Ændre MC til 47889: Tilslut forsyning, 12347890#00#47899##. **Eksempel 2** Ændre SC til 151618: Tilslut forsyning, 12347890#01#151618#151618##. **Eksempel 3** Reset kodetastaturet til fabriksopsætning: Tilslut forsyning, 12347890#0250##. **Eksempel 4** Ændre MC (mastercode) til 5643, og SC (servicecode) til 1357: Tilslut forsyning, 12347890#00#5643#01#1357#1357##. Se oversigten over funktionskoderne i tabellen "Konfiguration af kodetastaturet".

**1) Forklaring til plads 02: LED indikation** (default = 31) Der er 3 LED'er på kodetastaturet; en gul, en grøn og en rød. Som standard er der lys i den gule LED når kodetastaturet er i NORMAL tilstand (når forsyning er tilsluttet, og der ikke trykkes på nogen taster). Når en tast trykkes, slukker den gule LED kortvarigt, og buzzeren bipper kort. **AKTIV** tilstand er når en valid kode bliver tastet. Ved at vælge andre værdier i hukommelsesplads 02, kan du ændre opsætningen af måden LED'erne indikerer NORMAL og AKTIV tilstand:

Værdi i nn	Gul LED	Grøn LED	Rød LED
NORMAL	01	02	04
AKTIV	10	20	40

For at opnå ønsket kombination, lægges tallene i tabellen sammen, og denne værdi indsættes i hukommelsesplads 02. **Eksempel 1** NORMAL gul og AKTIV gul og grøn. Værdierne fra tabellen er 01 + 10 + 20. Indsæt i hukommelsesplads 02=31 (Summen af 01+10+20). (01=gul LED i NORMAL tilstand). (10=gul LED i AKTIV tilstand). (20=grøn LED i AKTIV tilstand). Indtastningssekvens på kodetastaturet: Sluk, tænd, tast SC# 02# 31##. **Eksempel 2** NORMAL grøn og AKTIV rød. Værdier fra tabellen:

02 + 40 = 42. Indtastningssekvens på kodetastaturet: Sluk, tænd, tast SC# 02# 42##. **Eksempel 3** NORMAL ingen og AKTIV gul. Værdier fra tabellen: 00 + 10 = 10. Indtastningssekvens på kodetastaturet: Sluk, tænd, tast SC# 02# 10##. **2) Forklaring til lokation 03. Tidsvarighed på adresse B3 udgang** (Default = 3 sekunder) Når klokkeknappen (⏏) trykkes og slippes, er adresse B3 aktiv i den tidsperiode som er kodet ind i plads 03. Ved at ændre værdien i denne plads, kan man opnå tider på mellem 1 og 99 sekunder. Hvis man skriver værdien 00, vil tasten virke som et kip-tryk; ved første tryk skifter B# til on, ved næste tryk skifter B3 tilbage til off. **Eksempler:** (se \* ovenover hvordan SC indtastes) Udgang (B3) aktiv i 7 sekunder: SC#03#07##. Udgang som kip-tryk: SC#03#00##. **3) Forklaring til position 04. Tidsvarighed af adresse B4 udgang** (Default = 5 sekunder) Når en valid kode tastes, er adresse B4 aktiv i tidsperioden som er defineret i hukommelsesplads 04. Denne tid kan ændres til mellem 1 og 100 sekunder, eller fra 1 til 99 minutter. Indsættes en værdi mellem 1 og 100, giver det forsinkelser på mellem 1 og 100 sekunder. Indsættes en værdi mellem 101 og 199, giver det forsinkelser på mellem 1 og 99 minutter. Indsættes værdien 0, er resultatet en kip-tænding. **Eksempler** Du ønsker en B4 aktiv i 3 sekunder når ok kode tastes: SC#04#3##. Du ønsker en B4 aktiv i 15 minutter når ok kode tastes: SC#04#115##. **Brug standardværdien ved brug i smart-house applikationer.** **4) Forklaring til plads 05: Buzzer, kip, SC, adresse B4** (Default 05=00) Buzzer on og alle andre i off mode.

Value of NN	ON	OFF
Buzzer	0	1
Toggle mode, (for 8 digit codes)	2	0
SC: Power on/off function	4	0
Output (B4) inverted	8	0

For at finde værdien som skal indsættes i hukommelsesplads 05, lægges tallene i tabellen sammen. F.eks. lyd i buzzeren, kip-tænding og udgang B4 inverteret, adder 0, 2 og 8 (=10). **Buzzer** Den indbyggede buzzer lyder i forskellige situationer, når værdien er 0. Når værdien sættes til 1, er buzzeren stum. **Kip-tænding** Udgang (B4) er normalt slukket, og når en gyldig kode indtastes, aktiveres udgangen i den tidsperiode som er defineret i plads 03. Hvis kip-tænding er valgt (værdien 2 er lagt til i plads 05), vil enhver gyldig 8-cifret kode sætte udgang B4 on, indtil næste gang en gyldig kode indtastes. Alle andre gyldige koder (andre end 8-cifrede) giver en tidsvarighed på udgang B4 som er defineret i plads 04. **Brug standardværdien 'Off' ved brug i smart-house applikationer.** **SC: Forsyning on/off funktion** Hvis denne vælges til 'On', kan SC indtastes uden at man skal slukke og tænde for forsyningen. Hvis der vælges 'Off', skal forsyningen slukkes og tændes før SC kan tastes (inden tidsudløb).

### Konfiguration af kodetastaturet

Oversigt og muligheder ved brug af SC (servicecode)			Programmering		
Lokation	Fabriksoptionsætning	Funktion	Beskrivelse	Programmering	Ny værdi
00	4711	Masterkode (MC)		00#	nnnnnnnn#
01	12347890	Servicekode (SC)		01#	nnnnnnnn# nnnnnnnn# (skal tastes to gange)
02 se <sup>1</sup>	31	LED-indstillinger	Venstre: Gul Midt: Grøn Højre: Rød	02#	nn #
03 se <sup>2</sup>	3	Aktiv tid for adresse B3	Adresse B3 tid for '⏏' (bell) tast	03#	0=toggle, n i sekunder
04 se <sup>3</sup>	5	Aktiv tid for adresse B4	Kode valid udgang adresse B4	04#	0=toggle, n i sek/min
05 se <sup>4</sup>	0	Funktionsindstillinger	Variabler for buzzer, toggle, SC og udgang	05#	nnn #
06 se <sup>5</sup>	29	Adresserne B3 og B4	Opsætning	06#	nn#

**Udgang (B4) inverteret** Som standard er B4 normalt inaktiv. Når der tastes en gyldig kode, skifter B4 til aktiv i et givet tidsrum, inden den skifter tilbage til inaktiv. Hvis modsat tilstand ønskes, kan dette vælges ved at lægge '8' til værdien i plads 05. **Brug standardværdien 'Off' ved brug i smart-house applikationer.** **Eksempler** Buzzer aktiv, kip-tænding og inverteret udgang ønskes: Buzzer=0, kip-tænding=2 og inverteret udgang =8. Skriv summen (0+2+8=10) i plads 05. SC#05#10##. Til smart-house-brug, aktiv buzzer, og mulighed for at skifte SC uden at skulle slukke/tænde for forsyningen: Buzzer=0 og SC=4. Skriv summen (0+4=4) i plads 05: SC#05#04##. **5) Forklaring til plads 06. Indstilling af hvordan B3 og B4 skal virke** (Default 04 = 29) De to udgange virker på følgende måde: 1) Som standard bliver udgang B4 aktiveret i et givet tidsrum når en gyldig kode bliver tastet. Det er ligegyldigt hvilken hukommelsesplads koden ligger i. **Eksempel:** Adgangs-koderne for tre familiedømmer er placerede i plads 2, 3 og 4. En rengøringshjælp har en kode som er placeret i plads 5. Alle koder aktiverer B4 i en given tidsperiode når de bliver tastet. 2) Som standard aktiverer klokketasten (⏏) udgang B3 i en given tidsperiode når den bliver aktiveret. Hvis man lægger en værdi mellem 1 og 28 i lokation 06, afhængig af værdien, kan man få B3 eller B4 aktiveret i et givet tidsrum, bestemt af hvilken plads koden er placeret i. **Lad os antage** at du har koder placeret i pladserne 1, 2, 3, 7, 14 og 21 i kodelisten. Normalt vil disse koder aktivere B4 i et givet tidsrum. B3 vil aktiveres i en given tidsperiode hvis klokketasten bliver trykket. Du ønsker, af den ene eller den anden grund, at skelne mellem de personer der har adgang til bygningen. **Løsning** Vælg to områder i brugerkodeområdet, og placer koderne til de personer som har én adgang til bygningen i den ene del af hukommelsen og resten af personernes koder i den anden del. Sæt en 'skillelinie' i hukommelsen ved at indsætte et tal i plads 06. I eksemplet ovenover - hvis nummeret er 12 - vil koderne som ligger i hukommelsesområde 1-11 aktivere B4, og koderne i plads 12-28 vil aktivere B3. Kodetastaturet vil indikere forskellen med to forskellige lydmonstre - 2 korte bip ved gyldig kode i hukommelsesintervallet 1-11, og 1 bip ved intervallet 12-28. **Eksempel** Rengøringshjælpen har ingen adgang til kælderren, og der er en alarmzone i kælderen. Når et familiemedlem taster sin kode (som jo er gyldig for hele huset), dearmes alarmen i hele huset. Når hushjælpen taster sin kode, dearmes alarmen for den zone som denne har adgang til, mens alarmen stadig er aktiv i kælderen. **Sådan gør man** Rengøringshjælpen kode er placeret i den anden del af brugerkoderne,

f.eks. plads 19. Da der er plads til 28 koder i alt (som vist i tabellen 'Koder - oversigt'), kan du gøre plads til f.eks. 10 forskellige koder som giver adgang til huset - undtagen kælderen. Koderne fra plads 1 til 18 (lave pladser) betjener alarmen for hele huset, og koderne fra plads 19 til 28 betjener zonealarmen for huset undtagen kælderen. Når en kode, der f.eks. ligger på plads 11 bliver tastet, aktiveres B4 i et givet tidsrum, og når en kode, der f.eks. ligger på plads 22 bliver tastet, aktiveres B3 i et givet tidsrum. **Hvordan kodetastaturet konfigureres til dette eksempel** Skriv værdien 19 i plads 06: SC#06#19##. Dette vil aktivere udgang B4, når koder som ligger i position 1-18 bliver tastet, og B3 for koder som ligger i pladserne 18-28.

### Installering af dit BACC-KEYPAD-DC-U kodetastatur

Ledningsfarve	Funktion	Beskrivelse
Rød	+ 12 V DC	Forsyning, 9-17 V/ maks. 40 mA
Sort	0 V, GND	Forsyning negativ
Gul	Bus +	Dupline® bus positiv
Blå	Bus -	Dupline® bus negativ

### BACC-KEYPAD-DC-U forbundet til BH8-CTRLX-230.

**Adresser som bruges af BACC-KEYPAD:** (Faste adresser, kan ikke ændres)

Adresse	Funktion
B3	Aktiv i en given tidsperiode når '⏏' tasten slippes
B4	Aktiv i en given tidsperiode når korrekt kode tastes
B5	Adresse for rød LED
B6	Adresse for grøn LED
B7	Adresse for buzzer

# BACC-KEYPAD-DC-U Instruction Manual

CARLO GAVAZZI



Skriv här för den plats

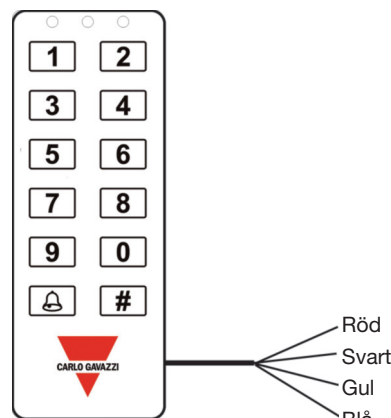

## SVENSKA



**Läs noggrant genom manualen.** Om instrumentet används på ett sådant vis som inte specificeras av tillverkaren, kan instrumentets angivna säkerhet reduceras. **Underhåll:** försäkra att alla anslutningar är korrekt anslutna för att undvika funktionsfel eller skada på instrumentet. För att hålla instrumentet rent, använd en lätt fuktad trasa; använd inte något slipmedel eller lösningsmedel. Vi rekommenderar att instrumentet kopplas ifrån innan det rengörs.

■ **STRÖMFÖRSÖRJNING SPECIFIKATIONER**  
Strömförsörjning 9-17 V DC. Strömförbrukning Max. 100 mA.

■ **DUPLINE®-SPECIFIKATIONER**  
Spänning 8,2 V. Max. Dupline®-spänning 10 V. Min. Dupline®-spänning 4,5 V. Max. Dupline®-ström 2 mA.

■ **ALLMÄNNA SPECIFIKATIONER**  
**Adresstilldelning/kanalprogrammering** Om den används med SH2WEB24 sker adresstilldelningen automatiskt: styrenheten identifierar modulen genom SIN (Specific Identification Number – specifikt identifikationsnummer) som måste läggas in i SH-verktyget. Om den används med BH8-CTRLX-230, kanalerna är fasta. **Indikeringar** 3 LED:er, en gul och två tvåfärgade röd/gröna LED:er. De tre LED:ernas indikeringar kan användarkonfigureras. Inbyggd summer. **Kapslingsklass** IP 67. **Driftstemperatur** -15° till 60°C. **Lagringstemperatur** -30° till 80°C. **Fuktighet** (icke-kondenserande) 100%. **Antal ledare** 4-ledarkabel, 8 m långd. **Godkännanden** CE.

■ **FUNKTIONSSÄTT**  
BACC-KEYPAD-DC är en flexibel knapppanel för tillämpningar inom vitt skilda områden. Vid normal drift är den gula lysdioden tänd (den vänstra). Vid aktivering av en bekräftad kod (kod följd av #, t.ex. 1234#) tänds den gula och den gröna lysdioden under aktiveringstiden och summern ljuder med två korta pip. Om koden inte bekräftas tänds den röda lysdioden kortvarigt och summern ljuder med ett kort och ett långt pip. Dessutom kan summern och den gröna och den röda lysdioden aktiveras direkt genom aktivering av deras respektive adresser. Om fel kod knappas in fyra gånger i rad spärras knapppanelen i en minut (den röda lysdioden blinkar). Efter att minuten har gått kan du försöka igen. Tillträdeskoderna sparas på minnesplatserna 1 till 28. **Vid leverans är koden 1234 programmerad på plats 1.** Koderna kan programmeras/ändras med hjälp av Mastercode (MC): MC är som standard 4711.

**Koder – översikt - BACC-KEYPAD-DC**

Plats	Kod	Namn	Plats	Kod	Namn
1	1234		15		
2			16		
3			17		
4			18		
5			19		
6			20		
7			21		
8			22		
9			23		
10			24		
11			25		
12			26		
13			27		
14			28		

Koderna kan bestå av siffrorna 1 till 9 och innehålla upp till 8 siffror.

**Programmering av användarkoder** 1) Knappa in MC och tryck på # (grön lysdiod tänds). 2) Knappa in platsnr och tryck på # (1 till 28, gul och grön lysdiod tänds). 3) Knappa in koden och tryck på # (1 till 8 siffror). Upprepa från steg

2 för att knappa in fler koder. Tryck på # för att lämna programmeringsläget. Du kan också vänta 10 sekunder så avslutas programmeringsläget. Exempel 4711#2#345678# följd av #. Nu är koden 345678 aktiv och ligger på plats 2. **Ändring av kod** Följ ovanstående steg – bara skriv över koden. Exempel 4711#2#897# följd av #. Nu är koden 897 aktiv och ligger på plats 2. Den gamla koden har tagits bort (skrivits över). **Ta bort en kod** Följ ovanstående steg. I steg 3 ska du bara trycka på # – sedan har koden tagits bort. Exempel 4711#2# #. Nu har koden på plats 2 tagits bort. **Ta bort alla koder** Knappa in MC#2500# – alla användarkoder på platserna 1–28 tas bort. Exempel 4711#2500#. Nu har alla användarkoder tagits bort. **Lämna programmeringsläget** Timeout är 10 sek. Programmeringsläget avslutas automatiskt 10 sekunder efter sista knapptryckningen. Du kan också trycka på #. **Avancerade alternativ på BACC-KEYPAD-DC-U-knapppanelen** De avancerade alternativen lagras i ett andra minnesområde på plats 01 till plats 06. Du får åtkomst till dessa minnesplatser genom att använda Servicecode (SC). Dessa platser innehåller konfigureringsinställningarna och bör endast ändras av en erfaren installatör. Standardvärdena är: **Servicecode (SC)** 12347890, på plats 01. **Mastercode (MC)** 4711, på plats 00. **Kort beskrivning** MC är avsedd för programmering/borttagning/ändring av användarkoderna. MC ger åtkomst till de normala minnesplatserna 1–28 där användarkoderna är placerade. SC ger åtkomst till de utökade minnesplatserna 01–06 för konfigurering av knapppanelen. **Som standard (kan ändras – se förklaring 4 nedan) måste SC knappas in inom 10 sekunder efter att strömmen slagits på. Efter att du har använt SC en gång kan du fortsätta ändra konfigurationen tills du har tryckt på # för sista gången eller tills timeout-tiden har gått.** **Exempel** Du vill ändra både SC och MC. Slå på strömmen till knapppanelen. Knappa in SC inom 10 sekunder och ändra SC enligt exemplet nedan. Den gröna lysdioden är fortfarande tänd. Ändra MC enligt exemplen nedan. Nu har knapppanelen ny SC och ny MC. Tryck på # för att lämna programmeringsläget (eller vänta 10 sekunder). **Återställning** Slå på strömmen, SC # 0250 # – knapppanelen återställs till fabriksinställningarna. **Exempel** (Här är SC 12347890). **Exempel 1** Ändra MC till 47889: Slå på strömmen, 12347890#00#47889##. **Exempel 2** Ändra SC till 151618: Slå på strömmen, 12347890#01#151618#151618##. **Exempel 3** Återställ knapppanelen till fabriksinställningarna: Slå på strömmen, 12347890#0250##. **Exempel 4** Ändra MC (mastercode) till 5643 och SC (servicecode) till 1357: Slå på strömmen, 12347890#00#5643#01#1357#1357##.

Se funktionskoderna i tabellen "Konfigurering av knapppanelen".

**1) Förklaring till tabellplats 02. Lysdiodindikering** (standard = 31) Det finns tre lysdioder på knapppanelen, en gul och två tvåfärgade, varav den mittersta som standard lyser med rött sken och den högra med grönt. Som standard är den gula lysdioden tänd när läget NORMAL är aktivt (när strömmen är påslagen och det inte trycks på några knappar). Vid tryckning på en knapp blinkar den gula lysdioden (släcks ett ögonblick) och summern ljuder. Läget AKTIV är när knapppanelen svarar, t.ex. när rätt kod har knappats in. Genom att välja andra värden på minnesplats 02 går det att få andra lysdiodskombinationer. Nn- (tabell) och lysdiodsindikeringer för NORMAL och AKTIV (godkända koder) är som följer:

Värde för nn	Gul lysdiod	Grön lysdiod	Röd lysdiod
NORMAL	01	02	04
AKTIV	10	20	40

För att få önskade lysdiodskombinationer ska du bara addera värdena i tabellen ovan och knappa in summan på plats 02. **Exempel 1** NORMAL gul och AKTIV gul och grön. Värden

från tabellen: 01 + 10 + 20. Standard på plats 02 = 31 (addera 01 + 10 + 20). (01=gul lysdiod i läge NORMAL). (10=gul lysdiod i läge AKTIV). (20=grön lysdiod i läge AKTIV). Knappa in värdet på knapppanelen: Slå på strömmen, slå av strömmen, knappa in SC#02#31##. **Exempel 2** NORMAL grön och AKTIV röd. Värden från tabellen: 02 + 40 = 42. Knappa in värdet på knapppanelen: Slå på strömmen, slå av strömmen, knappa in SC#02#42##. **Exempel 3** NORMAL släckt och AKTIV gul. Värden från tabellen: 00 + 10 = 10. Knappa in värdet på knapppanelen: Slå på strömmen, slå av strömmen, knappa in SC#02#10##. **2) Förklaring till plats 03: Varaktighet för utgång på adress B3** (standard = 3 sekunder) När du trycker på klockknappen (☹) och släpper upp den igen är utgångsadressen B3 aktiv under den period som anges på plats 03. Genom att ändra värdet kan du ändra perioden till mellan 1 och 99 sekunder. Om värdet anges som 00 fungerar knappen som växlingsknapp. Första gången du trycker på den är B3 PÅ, nästa gång är B3 AV. Exempel (se \* ovan för inknappning av SC). Utgången är aktiv i 7 sekunder: SC#03#07##. Utgången fungerar som växlingsknapp: SC#03#00##. **3) Förklaring till plats 04: Varaktighet för utgång på adress B4** (standard = 5 sekunder) När korrekt tillträdeskod knappas in är B4 aktiv under den period som anges på plats 04. Denna period kan ändras till mellan 1 och 100 sekunder eller mellan 1 och 99 minuter. Inknappning av ett värde från 1 till 100 ger fördröjningar på mellan 1 och 100 sekunder. Inknappning av ett värde mellan 101 och 199 ger fördröjningar på mellan 1 och 99 minuter. Inknappning av 0 ger växlingsfunktion. **Exempel** Du vill ha en utgång som är aktiv i 3 sekunder: SC#04#3##. Du vill ha en utgång som är aktiv i 15 minuter: SC#04#115##. **Använd standardvärde för smart-house-tillämpningar.** **4) Förklaring till plats 05. Summer, växling, SC, utgång B4** Standard 05=00: Summer på och alla andra av.

Värde för NN	PÅ	AV
Summer	0	1
Växlingsläge (för 8-siffriga koder)	2	0
SC: Ström på/av för funktionen	4	0
Utgång (B4) inverterad	8	0

För att få ett numeriskt värde ska du bara addera värdena i tabellen. För t.ex. summer på, växlingsläge och inverterad utgång (B4) ska du bara addera 0, 2 och 8 (= 10). **Summer** Den inbyggda summern ljuder i olika situationer när adressen är frånslagen. När denna adress är på är summern alltid tyst. **Växlingsläge** Utgången (B4) är normalt inaktiv. När den godkända

koden knappas in aktiveras utgången under den period som angetts på plats 03. Om växlingsläget är inställt på "ON" kommer alla koder som består av 8 siffror att slå på (ON) utgången B4 tills nästa gång en kod accepteras. Alla andra koder ger en tidsbestämd utgång. I smart-house-tillämpningar ska detta värde ställas in på "OFF". **SC: Ström på/av för funktion** Om denna är inställd på "ON" kan SC knappas in utan att strömmen måste brytas till knapppanelen. Om den är inställd på "OFF" måste strömmen brytas till knapppanelen innan SC knappas in. **Utgång (B4) inverterad** Som standard är utgången normalt av. När en kod godkänns aktiveras utgången under en period tills tiden har gått. (Inställd på plats 04.) Om du vill kan utgången inverteras genom att du lägger till värdet "8" på plats 05. I smart-house-tillämpningar ska detta värdet vara "normally off" (normalt av) **Exempel** Summer på, växlingsläge på och inverterad utgång önskas: Summer = 0, växling = 2 och inverterad utgång = 8. Knappa in summan (0 + 2 + 8 = 10) på plats 05: SC#05#10##. Vid smart-house-användning ska summern vara på och möjlighet att ändra SC utan att bryta strömmen till knapppanelen önskas: Summer = 0 och SC = 4. Knappa in summan (0 + 4 = 4) på plats 05: SC#05#04##. **5) Förklaring till plats 06. Programmering av B3- och B4-utgångarnas aktiviteter** (standard 04 = 29) De två utgångarna fungerar på följande två sätt: 1) Som standard aktiveras utgången B4 så snart en kod godkänns. Det spelar ingen roll på vilken plats koden är placerad. Exempel Tillträdeskoderna för tre familjemedlemmar ligger på platserna 02, 03 och 04. En städerska har en kod på plats 05. Samtliga godkända koder kommer att aktivera adressen B4 under en period. 2) Som standard kommer ett tryck på klockknappen (☹) att aktivera utgång B3 under den period som ställts in för plats 03. Ett värde mellan 1 och 28 kan ställas in för plats 06. Beroende på värdet aktiveras en av de två adresserna (B3 eller B4) allt efter kodens placering på kodlistan. Anta att du har ställt in koder för platserna 01, 02, 03, 07, 14 och 21 på kodlistan. Normalt kommer alla dessa koder att aktivera adressen B4. Adressen B3 aktiveras vid tryck på klockknappen. Av någon anledning vill du göra skillnad på personerna som har tillträde till byggnaden. **Lösning** Dela upp användarkoderna i två grupper och placera koderna för de användare som har tillträde till en del av byggnaden i den ena gruppen och de andra användarkoderna i den andra. Välj sedan skiljelinje i kodlistan genom att knappa in önskat nummer på plats 06. I ovanstående exempel kommer koderna under plats 12 att aktivera adress B4 om det

valda numret är 12 och koderna från plats 12 och uppåt kommer att aktivera adress B3 Knapppanelen kommer att göra skillnad på de båda tillträdestyperna med olika ljudsignaler: 2 korta pip för platser med låga nummer och 1 kort pip för platser med höga nummer. Exempel Städerskan har inte tillträde till källaren. Därför är områdeslarmet aktivt i källaren. När någon av de tre familjemedlemmar kommer in i huset inaktiveras larmet för hela huset. När städerskan knappar in sin kod kommer källarlarmet fortfarande att vara aktiverat. **Ställ in så här** Städerskans kod är placerad i den andra halvan av de angivna koderna, t.ex. på plats 19. Eftersom du har totalt 28 kodplatser (se tabellen "Koder – översikt") kan du välja att t.ex. de sista 10 platserna ger tillträde till hela huset förutom källaren. Koderna på plats 1 till 18 (låg) aktiverar och inaktiverar hela larmsystemet. Koderna på plats 19 till 28 (hög) inaktiverar larmet, men områdeslarmet i källaren är fortfarande aktiverat. **Konfigurering av knapppanelen för detta exempel** Knappa in värdet 18 på plats 06: SC#06#18##. Det aktiverar utgång B4 för koder på plats 1–18 och utgång B3 för koder på plats 19–28.

Installera din nya BACC-KEYPAD-DC-U-knapppanel

Ledningsfärg Knapppanel – Inst	Funktion	Beskrivning
Röd	+ 12 VDC	Spänningsmatning, 9–17 V/max. 40 mA
Svart	0 V, jord	Spänningsmatning minusledning
Gul	D +	Dupline®-buss plusledning
Blå	D -	Dupline®-buss minusledning

**BACC-KEYPAD-DC-U ansluten till BH8-CTRLX-230.**

**Adresser som används av knapppanelen:** (Fasta adresser, kan inte ändras).

Adress	Funktion
B3	Aktiv under en period efter att "☹"-knappen har släppts upp
B4	Aktiv under en period när korrekt kod har knappats in
B5	Röd lysdiods adress
B6	Grön lysdiods adress
B7	Summers adress

# BACC-KEYPAD-DC-U Instruction Manual

CARLO GAVAZZI



Skriv her er plasseringen

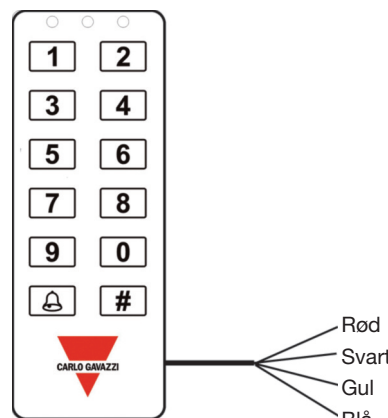

## NORSK



**Les nøye bruksanvisningen.** Hvis produktet er brukt på en måte som ikke er angitt av produsenten, kan beskyttelsen av produktet bli svekket.

**Vedlikehold:** sørg for at tilkoblingene er korrekt utført for å unngå funksjonsfeil eller skade på produktet. For å holde produktet rent, bruk en lett fuktet klut, ikke bruk skuremidler eller løsemidler. Vi anbefaler å koble fra produktet før rengjøring.

■ **TILFØRSELSSPESIFIKASJONER**  
**Strømforsyning** 9-17 V DC. **Strømforbruk** Maks. 100 mA.

■ **DUPLINE®-SPESIFIKASJONER**  
**Spenning** 8,2 V. **Maksimum Dupline®-spenning** 10 V. **Minimum Dupline®-spenning** 4,5 V. **Maksimum Dupline®-strøm** 2 mA.

■ **GENERELLE SPESIFIKASJONER**  
**Adressetildelinger/kanalprogrammering** Dersom den brukes sammen med SH2WEB24 skjer adressetildelingen automatisk: kontrollere gjenkjenner modulen gjennom SIN (Specific Identification Number) som må legges inn i SH-verktøyet. Hvis den brukes sammen med BH8-CTRL-230, er kanalene fast. **Indikasjoner** 3 LED-er, en gul og to tofargede røde/grønne LED-er. Oppførselen til de tre LEDene er bruker-konfigurerbar. Innebygd summer. **Kapslingsgrad** IP 67. **Driftstemperatur** -15° til 60°C. **Lagringstemperatur** -30° til 80°C. **Fuktighet** (ikke-kondenserende) 100%. **Antall ledninger** 4-leders kabel, 8 m lengde. **Godkjenninger** CE.

■ **FUNKSJONSMÅTER**  
BACC-KEYPAD-DC er en fleksibel tastgruppe til applikasjoner innen mange forskjellige områder: I normal drift er den gule lysdioden på (den venstre). Ved aktivering av en bekreftet kode (kode etterfulgt av #, f.eks. 1234#) vil den gule og den grønne lysdioden lyse i aktiveringstiden, og summeren svarer med to korte pipetoner. Uten bekreftelse vil den røde lysdioden lyse kort, og summeren svarer med en kort og en lang pipetone. I tillegg kan summeren og den grønne og røde lysdioden aktiveres direkte ved å aktivere deres motsvarende adresser. Når feil kode legges inn fire ganger på rad, sperrer tastgruppen i 1 minutt (og den røde lysdioden blinker). Etter et minutt kan man forsøke igjen. Adgangskodene lagres i minneposisjon 1 til 28. **Ved levering er kode 1234 programmert i pos. 1.** Koder kan programmeres/endes eller slettes ved å bruke masterkoden (MC): MC er standardinnstilt til 4711.

**Koder – oversikt - BACC-KEYPAD-DC-U**

Pos	Kode	Name	Pos	Kode	Name
1	1234		15		
2			16		
3			17		
4			18		
5			19		
6			20		
7			21		
8			22		
9			23		
10			24		
11			25		
12			26		
13			27		
14			28		

Kodene kan inneholde tall fra 0-9 og være opp til 8 sifre lang. **Programmering av brukerkodene:** 1) Tast inn MC og # (grønn lysdiode aktiveres). 2) Tast inn posisjonsnummer og #, (fra 1 til 28, gul og grønn lysdiode aktiveres). 3) Tast inn koden og # (fra 1 til 8 sifre) For flere koder gjentas prosedyren fra trinn 2. Avslutt programmeringsmodus ved å trykke på #.

Programmeringsmodus avsluttes automatisk etter 10 sekunder. Eksempel 4711#2#345678# etterfulgt av #. Koden 345678 er nå aktiv, plassert i pos. 2. **Endring av kode** Følg instruksene over og overskriv koden. Eksempel 4711# 2# 897 # etterfulgt av #. Koden 897 er nå aktiv, plassert i pos. 2. Den gamle koden slettes (overskrives). **Sletting av kode** Følg instruksene over. I trinn 3 trykker du på # – dermed slettes tasten. Eksempel 4711# 2 # #. Koden i plassering 2 er nå slettet. **Sletting av alle koder** Tast inn MC# 2500# - dette sletter alle brukerkoder i posisjon 1-28. Eksempel 4711# 2500#. Alle brukerkodene er nå slettet. **Avslutt programmeringsmodus** Tidsutgangen er 10 s. Programmeringsmodusen avsluttes automatisk 10 s etter siste tastetrykk. Trykk på # for å avslutte før det har gått 10 s. **Avanserte alternativer for BACC-KEYPAD-DC-tastgruppen:** De avanserte alternativene er lagret i et annet minneområde fra plassering 01 til plassering 06. Disse minneplasseringene får man adgang til ved hjelp av servicekoden (SC). Plasseringene inneholder konfigurasjonsinnstillinger, og skal bare endres av erfarne installasjonsteknikere. Standardverdiene er: **Servicekode (SC)** 12347890, i plassering 01. **Masterkode (MC)** 4711, i plassering 00. **Kort oversikt MC** brukes til programmering/sletting/ending av brukerkodene. MC gir adgang til de normale minneposisjonene fra 1-28, hvor brukerkodene er plassert. SC gir adgang til utvidede minneplasseringer 01 til 06 som brukes til å konfigurere tastgruppen. **Som standard (kan endres, se punkt 4 under) må SC legges inn i løpet av 10 sekunder etter innkobling.** Når du har brukt SC en gang, kan du fortsette å endre konfigurasjonene inntil du trykker på den siste #, eller inntil tidsgrensen utløper.

**Eksempel** Du ønsker å endre både SC og MC. Koble inn tastgruppen. Legg inn SC innen 10 sekunder og endre SC som beskrevet i eksemplene under. Den grønne lysdioden er fortsatt aktivert. Endre MC som beskrevet i eksemplene under. Nå har tastgruppen ny SC og MC. Trykk på # for å avslutte programmeringsmodus. (Eller vent i 10 sekunder). **Tilbakestilling** Strøm på, SC # 0250 # - tastgruppen stilles tilbake til fabrikkstandard. **Eksempler** (hvor SC er 12347890). **Eksempel 1** Endre MC til 47889: Strøm på, 12347890#00#47889##. **Eksempel 2** Endre SC til 151618: Strøm på, 12347890#01#151618#151618##. **Eksempel 3** Tilbakestilling av tastgruppen til fabrikkstandard: Strøm på, 12347890#0250##. **Eksempel 4** Endre MC (masterkode) til 5643 og SC (servicekode) til 1357: Strøm på, 12347890#00#5643#01#1357#1357##. Se funksjonskodene i tabellen "Konfigurerings av tastgruppen".

**1) Forklaring til tabellplassering 02. Lysdiodeindikasjon** (standard = 31) Det er tre lysdioder på tastgruppen: en gul og to tofargede, hvor den midterste som standard lyser rødt og den høyre grønt. Som standard lyser den gule lysdioden i NORMAL modus (dvs. når strømmen er koblet til og ingen taster holdes inne). Når det trykkes på en tast, blinker den gule lysdioden (slår seg av midlertidig), og summeren gir fra seg en pipetone. AKTIV modus er når tastgruppen gir en respons, f.eks. når man taster inn riktig kode. Det er mulig å etablere andre lysdiodekombinasjoner ved å velge andre verdier i minneplassering 02. nn (tabell) og lysdiodeindikasjonen for NORMAL og AKTIV (godkjent kode) er som følger:

Verdi i nn	Gul lysdiode	Grønn lysdiode	Rød lysdiode
NORMAL	01	02	04
AKTIV	10	20	40

For å etablere de ønskede lysdiodekombinasjonene legges verdiene i tabellen sammen, og summeren legges inn på plassering 02. **Eksempel 1** NORMAL gul og AKTIV gul og grønn. Verdier fra tabellen: 01 + 10 + 20.

Standard på plassering 02 = 31 (Summen av 01, 10 og 20). (01=gul lysdiode i NORMAL tilstand). (10=gul lysdiode i AKTIV tilstand). (20=grønn lysdiode i AKTIV tilstand). Legg inn verdien i tastgruppen: Koble fra, koble til, tast inn SC#02#31##. **Eksempel 2** NORMAL grønn og AKTIV rød. Verdier fra tabellen: 02 + 40 = 42. Legg inn verdien i tastgruppen: Koble fra, koble til, tast inn SC# 02# 42##. **Eksempel 3** NORMAL ingenting og AKTIV gul. Verdier fra tabellen: 00 + 10 = 10. Legg inn verdien i tastgruppen: Koble fra, koble til, tast inn SC#02#10##. **2) Forklaring til plassering 03. Tidsvarighet for utgangsadresse B3** (standard = 3 s) Når klokke-tasten (⏰) holdes inne og slippes, vil utgangsadressen B3 være aktiv i en tidsperiode som er definert i plassering 03. Ved å endre verdien får man andre tidsverdier fra 1 til 99 sekunder. Hvis angitt verdi er 00, fungerer knappen som en vekslerbryter; ved første trykk er B3 PÅ, ved neste trykk er den AV. Eksempler: (se \* over for inntasting av SC). Utgang aktiv i 7 sekunder: SC#03#07##. Utgang med funksjon som en vekslerbryter: SC#03#00##. **3) Forklaring til plassering 04. Varighet av adresse B4s utgangstid** (standard = 5 s) Når riktig inngangskode angis, vil B4 være aktiv i en tidsperiode som er definert i plassering 04. Denne tidsperioden kan endres i intervallet 1 til 100 sekunder eller 1 til 99 minutter. Ved å legge inn en verdi i intervallet 1 til 100, etableres forsinkelser på 1 til 100 sekunder. Ved å legge inn en verdi i intervallet 101 til 199, etableres forsinkelser på 1 til 99 minutter. Ved å legge inn 0 etableres vekslerbryterfunksjonen. **Eksempler** Du ønsker en utgang som er aktiv i 3 sekunder: SC#04#3##. Du ønsker en utgang som er aktiv i 15 minutter: SC#04#115##. **Bruk standardverdi for smart-house-applikasjoner.** **4) Forklaring til plassering 05. Summer, veksler, SC, utgang B4** Standard 05=00: Summer på og alle andre i av-modus.

Verdi av NN	PÅ	AV
Summer	0	1
Vekslermodus (for åttensifrede koder)	2	0
SC: Strøm av/på for funksjon	4	0
Invertert utgang (B4)	8	0

Legg sammen verdiene i tabellen for å få numerisk verdi. F.eks. summer på, vekslermodus og invertert utgang (B4), legg sammen 0, 2 og 8 (=10). **Summer** Den interne summeren gir fra seg en lyd i forskjellige situasjoner når adressen er av. Når denne adressen er på, vil summeren være stille i alle situasjoner. **Vekslermodus** Utgangen (B4) er normalt av. Når godkjent kode legges inn, er utgangsvarigheten definert i plassering 03. Hvis vekslermodus er "PÅ", vil alle valgte koder med 8-sifrede numre sette utgang

B4 "PÅ" inntil neste gang en kode aksepteres. Alle andre koder vil gi en tidsbegrenset utgang. I smart-house-applikasjoner settes denne verdien til "OFF". **SC: Funksjon for strøm av/på** Hvis denne er satt til "PÅ", kan SC legges inn uten å koble fra tastgruppen. Hvis den er satt til "AV", må tastgruppen kobles fra før SC legges inn. **Invertert utgang (B4)** Som standard er utgangen normalt av. Når en kode godkjennes, slår utgangen seg på i en tidsperiode, og av igjen når tidsperioden utløper. (Innstilinger i plassering 04). Utgangen kan eventuelt inverteres ved å legge til verdien "8" i plassering 05. I smart-house-applikasjoner settes denne verdien til "normalt av"! **Eksempler** Summer på, vekslermodus på og invertert utgang ønskes: Summer=0, veksler=2 og invertert utgang=8. Skriv summen (0+2+8=10) i plassering 05 SC#05#10##. Til smart-house-bruk, summeren er på og muligheten til å endre SC uten å koble fra tastgruppen ønskes: Summer=0 og SC=4. Skriv summen (0+4=4) i plassering 05: SC#05#04##. **5) Forklaring til plassering 06. Programmering av utgang B3 og B4** (standard 04 = 29) De to utgangene virker på følgende to måter: 1) Som standard aktiveres utgang B4 når en kode godkjennes. Det spiller ingen rolle hvilken posisjon koden har. Eksempel: inngangskodene for tre familiemedlemmer er lagt inn på plassering 02, 03 og 04. Hushjelpen har kodeplassering 05. Alle godkjente koder vil aktivere adresse B4 i en tidsperiode. 2) Som standard vil klokke-tasten (⏰), når den trykkes inn, aktivere utgang B3 i den tidsperioden som er lagt inn i plassering 03. I plassering 06 kan det legges inn en verdi mellom 1 og 28. Avhengig av verdien vil en av de to adressene (B3 eller B4) aktiveres, alt etter kodens posisjon på kodelisten. La oss anta at du har lagt inn koder i posisjon 01, 02, 03, 07, 14 og 21 i kodelisten. Normalt vil alle disse kodene aktivere adresse B4. Adresse B3 vil gi en utgang når klokke-tasten holdes inne. Du ønsker å skille mellom personene som har adgang til bygningen. **Løsning** Velg to områder i brukerkodene og legg inn kodene for de brukerne som har adgang til en del av bygningen i den ene halvdel av kodeområdet, og de andre kodene for brukerne i det andre kodeområdet. Deretter velger du "skillelinjen" i kodelisten ved å legge inn ønsket nummer i plassering 06. Hvis det valgte nummeret i eksemplet over er 12, vil kodene under posisjon 12 aktivere adresse B4, og kodene fra 12 og oppover vil aktivere adresse B3. Tastgruppen vil bruke lyder til å skille mellom de to inngangene: 2 korte pipetoner for de "lave" posisjonene og 1 kort pipetone for "høye" posisjoner. Eksempel Hushjelpen skal ikke ha adgang til kjelleren. Derfor er sonealar-

men aktivert i kjelleren. Når en av de tre familiemedlemmene går inn i huset, deaktiveres alarmen for hele huset. Når hushjelpen legger inn sin kode, vil alarmen for kjelleren fortsatt være aktiv. **Slik gjør du det** Hushjelpens kode legges inn i den andre delen av kodene, f.eks. i plassering 19. Ettersom det er til sammen 28 mulige kodeplasseringer (som vist i tabellen "Koder - oversikt"), kan du f.eks. velge at de 10 siste plasseringene gir adgang til hele huset, bortsett fra kjelleren. Kodene i posisjon 1 til 18 (lav) vil aktivere og deaktivere hele alarmsystemet. Kodene i posisjon 19 til 28 (høy) vil deaktivere alarmen, men sonealarmen for kjelleren vil fortsatt være aktiv. **Konfigurerings av tastgruppen for dette eksemplet** Legg inn verdien 18 i plassering 06: SC#06#18##. Dette aktiverer utgang B4 for koder i posisjon 1-18, og utgang B3 for koder i posisjon 19-28.

## Slik installerer du din nye BACC-KEYPAD-DC-U-tastgruppe

Ledningsfarge	Tastgruppe Inst	Funksjon	Beskrivelse
Rød	+ 12 VDC		Forsyning, 9-17 V/ maks. 40 mA
Sort	0 V, GND		Forsyning negativ
Gul	D +		Dupline®-buss, positiv
Blå	D -		Dupline®-buss, negativ

## BACC-KEYPAD-DC-U koblet til BH8-CTRLX-230.

Adresser som brukes av tastgruppen: (faste adresser, kan ikke endres).

Adresse	Funksjon
B3	Aktiv i en tidsperiode etter at '⏰'-tasten slippes
B4	Aktiv i en tidsperiode når korrekt kode angis
B5	Adresse for rød lysdiode
B6	Adresse for grønn lysdiode
B7	Adresse for summer



# BACC-KEYPAD-DC-U Instruction Manual

CARLO GAVAZZI



Schrijf hier de locatie

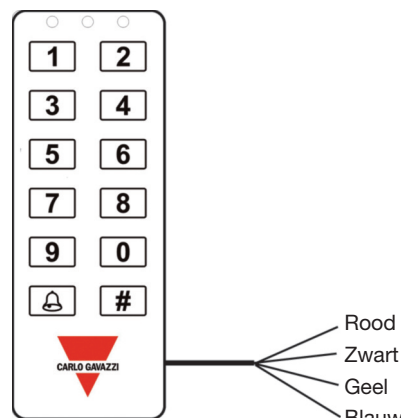

## NEDERLANDS



**Lees aandachtig de handleiding.** Als het instrument wordt gebruikt op een manier die niet door de producent, kan de bescherming die door het instrument worden aangetast. **Onderhoud:** Zorg ervoor dat de aansluitingen correct zijn uitgevoerd om eventuele storing of schade aan het instrument te voorkomen. Om te voorkomen dat het instrument schoon met een licht vochtige doek; gebruik geen schuur- of oplosmiddelen. Wij raden u aan het apparaat los te koppelen voordat u het schoonmaakt.

■ **TOEVOERSPECIFICATIES**  
Voeding 9-17 V DC. Stroomverbruik Max. 100 mA.

■ **DUPLINE®-SPECIFICATIES**  
Spanning 8,2 V. Maximale Dupline®-spanning 10 V. Minimale Dupline®-spanning 4,5 V. Maximale Dupline®-stroom 2 mA.

■ **ALGEMENE SPECIFICATIES**  
**Adrestoewijzingen/kanaalprogrammering** Indien gebruikt met de SH2WEB24 is de adrestoewijzing automatisch: de controller herkent de module via het SIN-nummer (Specific Identification Number) dat moet worden ingevoerd in het SH-programma. Indien gebruikt met de BH8-CTRL-230, de kanalen zijn vast. **Indicaties** Drie leds, een gele en twee tweekleurige rood-groene leds. Het gedrag van de drie leds kan door de gebruiker worden geconfigureerd. Ingebouwde zoemer. **Beschermingsgraad** IP 67. **Bedrijfstemperatuur** -15° tot 60°C. **Opslagtemperatuur** -30° tot 80°C. **Vochtigheid** (niet-condenserend) 100%. **Aantal draden** 4-draadse kabel, 8 m lang. **Goedkeuringen** CE.

■ **BEDRIJFSMODUS**  
BACC-KEYPAD-DC is een flexibel keypad voor de meest uiteenlopende toepassingen. Normaal gesproken brandt de gele LED (aan linkerkant). Door activering van een bevestigde code (een code gevolgd door # zoals 1234#) gaan de gele en groene LED gedurende de activeringstijd branden en de zoemer antwoordt met twee korte piepen. Indien niet bevestigd, gaat de rode LED kort branden en antwoordt de zoemer met een korte en lange piep. Bovendien kunnen de zoemer en groene en rode LED direct worden geactiveerd door het activeren van hun resp. adressen. Na het invoeren van 4 foute codes op rij wordt het keypad 1 minuut geblokkeerd (rode LED knippert). Na deze minuut kunt u het opnieuw proberen. De toegangscode is opgeslagen in de geheugenposities 1 tot 28. **Bij levering is de code 1234 in pos. 1 geprogrammeerd.** De codes kunnen worden geprogrammeerd, gewijzigd of gewist met behulp van de MasterCode (MC): de MC is standaard 4711.

### Codes - overzicht - BACC-KEYPAD-DC-U

Pos.	Code	Naam	Pos.	Code	Naam
1	1234		15		
2			16		
3			17		
4			18		
5			19		
6			20		
7			21		
8			22		
9			23		
10			24		
11			25		
12			26		
13			27		
14			28		

De codes mogen nummers van 0 tot 9 bevatten en kunnen tot max. 8 cijfers lang zijn.

**Gebruikerscodes programmeren** 1) voer de MC in, gevolgd door een # (groene LED gaat branden). 2) voer het pos. nr. in, gevolgd door een # (van 1 tot 28, gele en groene LED gaan branden). 3) voer de code in, gevolgd door een # (1 tot 8 cijfers). Herhaal voor meer codes de stappen vanaf stap 2. Verlaat de programmeermodus na een druk op #. U kunt ook 10 seconden wachten. Hierna verlaat u het programmeren automatisch. Voorbeeld: 4711#2#345678#, gevolgd door een #. De code 345678 is nu actief onder pos. 2. **Code wijzigen** Volg de informatie hierboven en overschrijf gewoon de code. Voorbeeld: 4711#2#897#, gevolgd door een #. De code 897 is nu actief en staat onder pos. 2. De oude code is gewist (overschreven). **Eén code wissen** Volg de informatie hierboven. Druk in stap 3 op het #. De toets wordt gewist. Voorbeeld 4711# 2 # #. De code in positie 2 wordt nu gewist. **Alle codes wissen** Typ MC# 2500# - alle gebruikerscodes in de posities 1-28 worden gewist. Voorbeeld 4711# 2500#. Alle gebruikerscodes worden nu gewist. **Programmeermodus verlaten** De time-out bedraagt 10 s. De programmeermodus wordt automatisch 10 s. na in het indrukken van de laatste toets verlaten. U kunt ook op # drukken. **Geavanceerde opties in het BACC-KEYPAD-DC-keypad** De geavanceerde opties worden in een tweede geheugengebied van positie 01 tot positie 06 opgeslagen. Deze geheugenlocaties zijn te bereiken met behulp van de servicecode (SC). Deze posities bevatten de configuratie-set-up en mogen alleen worden gewijzigd door een ervaren installateur. De standaardwaarden zijn: **Servicecode (SC)** 12347890, opgeslagen onder positie 01. **Mastercode (MC)** 4711, opgeslagen onder positie 00. **Kort overzicht** De MC wordt gebruikt voor het programmeren/wissen/wijzigen van de gebruikerscodes. De MC geeft toegang tot de normale geheugenposities 1-28, waaronder de gebruikerscode is opgeslagen. De SC geeft extra toegang tot de uitgebreide geheugenposities 01 tot 06 om het keypad te configureren. **Standaard (te wijzigen - zie uitleg 4 hieronder), de SC moet binnen 10 s. na het opstarten worden ingevoerd. Als u de SC eenmaal hebt gebruikt, kunt u de configuratie verder wijzigen tot de laatste # is ingedrukt of de time-out is verstreken.** Voorbeeld U wilt zowel de SC als de MC wijzigen. Voorzie het keypad van voeding. Type binnen 10 s. de SC en wijzig de SC zoals beschreven in de voorbeelden hieronder. De groene LED brandt nog steeds. Wijzig de MC zoals beschreven in de voorbeelden hieronder. Nu heeft het keypad een nieuwe SC en MC. Druk op # om de programmeermodus te verlaten. (Of wacht 10 s.). **Resetten** Inschakelen, SC # 0250 # - het keypad wordt gereset naar de fabrieksinstellingen. **Voorbeelden** (uitgaande van SC is 12347890). **Voorbeeld 1** De MC wijzigen in 47889: Inschakelen, 12347890#00#47889##. **Voorbeeld 2** De SC wijzigen in 151618: Inschakelen, 12347890#01#151618#151618##. **Voorbeeld 3** Het keypad naar de fabrieksinstellingen resetten: Inschakelen, 12347890#0250##. **Voorbeeld 4** De MC (mastercode) wijzigen in 5643 en de SC (servicecode) wijzigen in 1357: Inschakelen, 12347890#00#5643#01#1357#1357##. Zie de functiecodes in de tabel "Het keypad configureren".

**1) Uitleg tabelpositie 02. LED-indicatie** (Standaard = 31) Het keypad heeft drie LED's: één gele en twee tweekleurige (rood resp. groen) LED's, waarbij de rode voor de diode in het midden en de groene voor de rechterdiode wordt gebruikt. Standaard brandt de gele LED als de modus NORMAAL actief is (voeding aanwezig, geen toetsen ingedrukt). Als een toets wordt ingedrukt, knippert de gele LED (schakelt tijdelijk uit) en piept de zoemer. De modus ACTIEF is de status waarin het keypad antwoordt, d.w.z. als de juiste code wordt ingevoerd. Door andere waarden in de geheugen-

positie 02 te kiezen, kunnen andere LED-combinaties worden gerealiseerd. De nn- (tabel) en LED-indicatie voor NORMAAL en ACTIEF (goedgekeurde code) zijn:

NN-waarde	Gele LED	Groene LED	Rode LED
NORMAAL	01	02	04
ACTIEF	10	20	40

Voor de gewenste LED-combinaties telt u de waarden in de tabel hierboven gewoon op en voert u de som in op positie 02. **Voorbeeld 1** NORMAAL geel en ACTIEF geel en groen. Tabelwaarden: 01 + 10 + 20. Standaard positie 02 = 31 (plus 01+10+20). (01 = gele LED in modus NORMAAL). (10 = gele LED in modus ACTIEF). (20 = groene LED in modus ACTIEF). In keypad in te voeren waarde: uitschakelen, inschakelen, typ SC#02#31##. **Voorbeeld 2** NORMAAL groen en ACTIEF rood. Tabelwaarden: 02 + 40 = 42. In keypad in te voeren waarde: uitschakelen, inschakelen, typ SC# 02# 42##. **Voorbeeld 3** NORMAAL niets en ACTIEF geel. Tabelwaarden: 00 + 10 = 10. In keypad in te voeren waarde: uitschakelen, inschakelen, typ SC#02#10##. **2) Uitleg positie 03. tijdsduur outputadres B3** (standaard = 3 seconden). Als de belknop (☎) wordt ingedrukt en losgelaten, is outputadres B3 actief gedurende de onder positie 03 gedefinieerde tijd. Door de waarde te wijzigen, wijzigt de tijd-waarde van 1 tot 99 seconden. Als de waarde 00 is, werkt de knop als tuimelschakelaar: d.w.z. bij eerste keer indrukken is B3 AAN, bij volgende keer indrukken is B3 UIT. Voorbeelden: (zie \* hierboven voor invoeren SC) Output 7 seconden actief: SC#03#07##. Output werkt als tuimelschakelaar: SC#03#00##. **3) Uitleg positie 04. output-tijdsduur adres B4** (standaard = 5 seconden) Als een correcte invoercode wordt getypt, is B4 actief gedurende de onder positie 04 gedefinieerde tijd. Deze tijd kan worden ingesteld van 1 tot 100 seconden of van 1 tot 99 minuten. Het invoeren van een waarde van 1 tot 100 resulteert in 1 tot 100 seconden vertraging. Het invoeren van een waarde tussen 101 en 199 resulteert in 1 tot 99 minuten vertraging. Het invoeren van een 0 resulteert in tuimelschakelen. **Voorbeelden** U wilt een output die 3 seconden actief is: SC#04#3##. U wilt een output die 15 minuten actief is: SC#04#115##. **Gebruik de standaardwaarde voor smart-house toepassingen.** **4) Uitleg positie 05: zoemer, tuimel, SC, output B4** Standaard 05=00: zoemer aan, rest in modus uit.

NN-waarde	AAN	UIT
Zoemer	0	1
Tuimelmodus, (8-cijferige codes)	2	0
SC: aan/uit-functie voeding	4	0
Output (B4) omgekeerd	8	0

### Het keypad configureren:

Overzicht en opties via de SC (servicecode)				Programmeren	
Locatie	Standaard fabriek	Functie	Beschrijving	Typ SC, gevolgd door een # enz.	Nieuwe waarde
00	4711	Mastercode (MC)		00#	nnnnnnnn#
01	12347890	Servicecode (SC)		01#	nnnnnnnn# nnnnnnnn# (tweemaal invoeren)
02 zie <sup>1</sup>	31	LED-instellingen	Geel in normale modus; geel en groen bij code OK	02#	nn #
03 zie <sup>2</sup>	3	Outputtijd voor adres B3	Adres B3 tijd voor '☎' (bel-) toets	03#	0 = tuimel, n in s.
04 zie <sup>3</sup>	5	Outputtijd voor adres B4	Geldige code voor outputadres B4	04#	0 = tuimel, n in s./min.
05 zie <sup>4</sup>	0	Instellen functies	Variabelen voor zoemer, tuimel, SC en output	05#	nnn #
06 zie <sup>5</sup>	29	Output activeren voor gebruikerscodes	Output voor bel (29), codes >xx	06#	nn#

Voeg voor numerieke waarde gewoon de tabelwaarden toe. Voeg bijv. voor zoemer aan, tuimelmodus en output (B4) omgekeerd gewoon 0, 2 en 8 (=10) toe. **Zoemer** Met adres uit geeft de interne zoemer in verschillende situaties een akoestisch signaal. Met adres aan is de zoemer in alle situaties uit. **Tuimelmodus** De output (B4) is normaal gesproken uit. Als de geaccepteerde code wordt ingevoerd, is de output actief gedurende de onder positie 03 gedefinieerde tijd. Met tuimelmodus 'AAN' zetten willekeurige 8-cijferige codes output B4 'AAN' tot dat de code een volgende keer wordt geaccepteerd. Alle andere codes leiden tot een timing van de output. **Stel deze waarde in smart-house toepassingen in op 'UIT'**. **SC: aan/uit-functie voeding** In de stand 'AAN' kan de SC worden ingevoerd zonder dat de voeding naar het keypad hoeft te worden uitgeschakeld. In de stand 'UIT' moet de voeding naar het keypad worden uitgeschakeld, voordat de SC kan worden ingevoerd. **Output (B4) omgekeerd** De output is normaal gesproken uit. Na het accepteren van een code, schakelt de output een bepaalde tijd in om daarna weer uit te schakelen. (Instellen onder positie 04.) Indien gewenst kan de output worden omgekeerd door de waarde '8' aan positie 05 toe te voegen. **In smart-house toepassingen is deze waarde 'normaal uit'!** **Voorbeelden** Zoemer aan, tuimelmodus aan en output omgekeerd is gewenst: Zoemer = 0, tuimel = 2 en omgekeerde output = 8. Noteer de som (0+2+8=10) onder positie 05 SC#05#10##. Voor smart-house gebruik is zoemer aan en SC-wijziging zonder keypadvoeding uitschakelen gewenst: Zoemer = 0 en SC = 4. Noteer de som (0+4=4) onder positie 05: SC#05#04##. **5) Uitleg positie 06. gedrag outputs B3 en B4 programmeren** (Standaard 04 = 29) De twee outputs werken op de volgende twee manieren: 1) Output B4 wordt standaard geactiveerd als een code wordt geaccepteerd. Het maakt niet uit in welke positie de code wordt ingevoerd. Voorbeeld: de toegangscode voor drie gezinsleden zijn opgeslagen onder de posities 02, 03 en 04. De code van de werkster is opgeslagen onder positie 05. Alle codes geaccepteerd activeert adres B4 gedurende een bepaalde tijd. 2) De belknop (☎) activeert na indrukken standaard output B3 gedurende de onder positie 03 gedefinieerde tijd. Kies een waarde tussen 1 en 28 voor positie 06. Afhankelijk van de waarde wordt één van de twee adressen (B3 of B4) geactiveerd, dit op basis van de plaats van de code in de codelijst. Stel u hebt codes ingevoerd onder de posities 01, 02, 03, 07, 14 en 21 van de codelijst. Normaal gesproken activeren al deze codes adres B4. Het adres B3 geeft een output als de beltoets wordt ingedrukt. Stel u wilt om een willekeurige reden onderscheid

maken tussen de personen met toegang tot het pand. **Oplossing** Selecteer twee gebruikerscodegebieden en plaats de codes voor de gebruikers met toegang tot een deel van het pand in de ene helft en de andere gebruikerscodes in de andere helft van het codegebied. Selecteer vervolgens de 'diversion-lijn' in de codelijst door het gewenste nummer onder positie 06 in te voeren. In het voorbeeld hierboven activeren, mits het gekozen nummer 12 is, de codes onder positie 12 adres B4 en de codes vanaf positie 12 en hoger adres B3. Het keypad scheidt de twee invoerwaarden met geluiden: 2 korte piepen voor de 'lage' posities en 1 korte piep voor de 'hoge' posities. **Voorbeeld** De werkster heeft geen toegang tot de kelder. Daarom is een zonealarm actief voor de kelder. Als één van de drie gezinsleden het huis binnenkomt, wordt het alarm voor het hele huis gedeactiveerd. Als de werkster haar code invoert, is het alarm voor de kelderzone nog steeds actief. **Hoe bereikt u dit** De code van de werkster wordt als code in het tweede deel van de codes ingevoerd, bijv. in pos. 19. Als u in totaal 28 codeplaatsen hebt (als getoond in de tabel 'Codes - overzicht'), kunt u selecteren dat bijv. de laatste 10 plaatsen toegang geven tot het hele huis, behalve de kelder. De codes van de posities 1 tot 18 (laag) (de)activeren het complete alarmsysteem. De codes vanaf positie 19 tot 28 (hoog) deactiveren het alarm, maar het zonealarm voor de kelder blijft actief. **Keypadconfiguratie voor dit voorbeeld** Noteer de waarde 18 in positie 06: SC#06#18##. Dit activeert output B4 voor codes in positie 1-18, en output B3 voor codes in positie 19-28.

### Uw nieuwe BACC-KEYPAD-DC-U-keypad installeren

Kabelkleur Keypad +- inst.	Functie	Beschrijving
Rood	+ 12 V DC	Voeding, 9-17 V/max. 40 mA
Zwart	0 V, GND	Minvoeding
Geel	D +	Dupline® bus, plus
Blauw	D -	Dupline® bus, min

### BACC-KEYPAD-DC-U aangesloten op BH8-CTRLX-230

Door het keypad gebruikte adressen: (vaste adressen, niet te wijzigen).

Adres	Functie
B3	Tijd actief na loslaten '☎'-toets
B4	Tijd actief na invoeren juiste code
B5	Adres rode LED
B6	Adres groene LED
B7	Adres zoemer