



**CARLO GAVAZZI**

# **IO-link induktive sensorer**

**IBS04, ICS05, ICS08, ICB12, ICB18, ICB30**

**Instruction manual**

**Manuale d'istruzione**

**Betriebsanleitung**

**Manuel d'instructions**

**Manual de instrucciones**

**Brugervejledning**

**使用手册**



# Indholdsfortegnelse

<b>1. Introduktion</b>	<b>4</b>
1.1 Beskrivelse	4
1.2 Gyldighed af dokumentation	4
1.3 Hvem skal bruge denne dokumentation	4
1.4 Produktanvendelse	4
1.5 Sikkerhedsforanstaltninger	4
1.6 Andre dokumenter	4
1.7 Akronymmer	5
<b>2. Produkt</b>	<b>5</b>
2.1 Hovedfunktioner	5
2.2 Identifikationsnummer	6
2.3. Driftstilstande	6
2.3.1 SIO tilstand	7
2.3.2 IO-link tilstand	7
2.3.3 Hovedfunktioner	8
2.3.4 Konfiguration af omkoblingsudgang	12
2.3.5 Interne sensorparametre	16
2.3.6 Procesdatavariabel	16
<b>3. Ledningsdiagrammer</b>	<b>17</b>
<b>4. Ibrugtagning</b>	<b>18</b>
<b>5. Drift</b>	<b>18</b>
5.1 Brugergænseflade til IBS04, ICS05 og ICS08 sensorer	18
5.2 Brugergænseflade til ICB12, ICB18 og ICB30 sensorer	18
<b>6. IODD fil og fabriksindstilling</b>	<b>19</b>
6.1 IODD fil til en IO-link enhed	19
6.2 Fabriksindstilling	19
<b>7. Tillæg</b>	<b>20</b>
7.1 Akronymmer	20
7.2 IO-link enhedsparametre til IBS04, ICS05 og ICS08	20
7.3 IO-link enhedsparametre til ICB12, ICB18 og ICB30	23

# 1. Introduktion

Nærværende manual er en referencevejledning til Carlo Gavazzis IO-link induktive nærhedssensorer IBS04, ICS05, ICS08, ICB12, ICB18 og ICB30. Heri beskrives, hvordan man installerer, opsætter og anvender produktet til den tilsigtede brug.

## 1.1 Beskrivelse

Carlo Gavazzis induktive sensorer er enheder, som er udviklet og produceret i henhold til IECs internationale standarder og er underlagt lavspændingsdirektivet (2014/35/EU) og EMC-direktivet (2014/30/EU).

Alle rettigheder til nærværende dokument er forbeholdt Carlo Gavazzi Industri. Kopiering må kun anvendes til intern brug.

Alle forslag til forbedring af nærværende dokument modtages med glæde.

## 1.2 Gyldighed af dokumentation

Nærværende manual gælder kun for IBS04, ICS05, ICS08, ICB12, ICB18 og ICB30 induktive sensorer med IO-link og kun indtil der udgives ny dokumentation.

Nærværende instruktionsmanual beskriver funktionen, driften og installationen af produktet til den tilsigtede brug.

## 1.3 Hvem skal bruge denne dokumentation

Nærværende manual indeholder vigtige oplysninger om installationen og skal kunne læses og fuldstændigt forstås af det uddannede personale, som arbejder med disse induktive nærhedssensorer. Vi anbefaler på det kraftigste, at du læser manualen grundigt, før du sensorer installeres. Gem manualen til senere brug. Installationsmanualen er beregnet til kvalificeret teknisk personale.

## 1.4 Produktanvendelse

Induktive sensorer er velegnet til berøringfri detektering af jernholdige og ikke-jernholdige metalgenstande vedrørende generel positionsdetektering og nærhedsdetektering til anvendelser inden for industriel automatisering. Enheden arbejder ud fra princippet om hvirvelstrømme, og når en metalgenstand nærmer sig sensorers flade, interagerer det magnetiske felt, som genereres af sensoren, med målet og gør, at sensoren ændrer status.

IBS, ICS og ICB sensorer er udstyret med IO-link kommunikation. Ved at bruge en IO-link master kan man køre og konfigurere disse enheder.

## 1.5 Sikkerhedsforanstaltninger

Denne sensor må ikke bruges til anvendelser, hvor personalets sikkerhed afhænger af sensorfunktionen (Sensoren er ikke udviklet i henhold til EUs maskindirektiv).

Installation og anvendelse skal udføres af uddannet personale med et grundlæggende kendskab til elektriske installationer.

Installatøren er ansvarlig for den korrekte installation i henhold til de lokale sikkerhedsregler og skal sikre, at en defekt sensor ikke medfører fare for personer eller udstyr. Hvis sensor er defekt, skal den udskiftes og sikres mod uautoriseret brug.

## 1.6 Andre dokumenter

Du kan finde databladet, IODD filen og IO-link parametermanualen på internettet på adressen <http://gavazziautomation.com>

## 1.7 Akronymer

<b>I/O</b>	Input/Output (Indgang/Udgang)
<b>PD</b>	Process Data (Procesdata)
<b>PLC</b>	Programmable Logic Controller (Programmerbar logisk controller)
<b>SIO</b>	Standard Input Output (Standard indgang – udgang)
<b>SP</b>	Setpoint (Referencepunkt)
<b>IODD</b>	I/O Device Description (I/O-enhedsbeskrivelse)
<b>IEC</b>	International Electrotechnical Commission (International elektroteknisk komité)
<b>NO</b>	Normally Open contact (Normalt åben kontakt)
<b>NC</b>	Normally Closed contact (Normal lukket kontakt)
<b>UART</b>	Universal Asynchronous Receiver-Transmitter (Universal asykon modtager-sender)
<b>SO</b>	Switching Output (Omkoblingsudgang)
<b>BDC</b>	Binary Data Channel (Binær datakanal)

## 2. Produkt

### 2.1 Hovedfunktioner

Nye IO-link induktive sensorer fra Carlo Gavazzi med 3-leder DC udvidet område, som er bygget efter de højeste kvalitetsstandarder, fås i 6 forskellige huse:

- IBS04 cylinderformet glat skaft af rustfrit stål til flush installation med M8 konnektor eller PVC kabel på 2 m.
- ICS05 cylinderformet gevindskåret skaft af rustfrit stål til flush installation med M8 konnektor eller PVC kabel på 2 m.
- ICS08 cylinderformet gevindskåret skaft af rustfrit strål i kort eller langt hus til flush eller ikke flush installation, med M8 konnektor eller PVC kabel på 2 m.
- ICB12, ICB18 og ICB30 cylinderformet, gevindskåret skaft af nikkelbelagt messing i kort eller langt hus til flush eller ikke flush installation, med M12 konnektor eller PVC kabel på 2 m.

De kan køre i standard I/O tilstand (SIO), som er standarddriftstilstanden. Når de er tilsluttet en IO-link master, skifter de automatisk til IO-link tilstand og kan fjernbetjenes og nemt fjernkonfigureres.

Takket være deres IO-link interface, er disse enheder meget mere intelligente og har mange flere konfigurationsmuligheder, f.eks. indstillelig afstandsdetektering og hysteres samt timerfunktioner for udgang og avancerede funktioner, f.eks. temperaturalarmer, "overvågning af frekvens" og "delefunktion".

## 2.2 Identifikationsnummer

Kode	Option	Beskrivelse
I	-	Detekteringsprincip: induktiv sensor
<input type="checkbox"/>	B	Cylinder med jævn tromle
	C	Cylinder med gevindskåret tromle
<input type="checkbox"/>	S	Hus af rustfrit stål
	B	Hus af nikkelbelagt messing
<input type="checkbox"/>	04	Ø4 hus
	05	M5 hus
	08	M8 hus
	12	M12 hus
	18	M18 hus
	30	M30 hus
<input type="checkbox"/>	S	Kort hus (til Ø4 sensorer med glat skaft)
	S23	Kort hus med gevindlængde på 23 mm
	S30	Kort hus med gevindlængde på 30 mm
	L45	Langt hus med gevindlængde på 45 mm
	L50	Langt hus med gevindlængde på 50 mm
<input type="checkbox"/>	F	Flush installation
	N	Ikke-flush installation
<input type="checkbox"/>	-	Max. detekteringsafstand:
	08	0.8mm (til IBS04 og ICS05)
	15	1.3mm (til IBS04 og ICS05)
	02	2mm (til ICS08 flush)
	04	4mm (til ICS08 ikke flush og ICB12 flush)
	08	8mm (til ICB12 ikke flush og ICB18 flush)
	14	14mm (til ICB18 ikke flush)
	15	15mm (til ICB30 flush)
	22	22mm (til ICB30 ikke flush)
<input type="checkbox"/>	M5	M8 stik
	M1	M12 stik (til ICB)
	A2	PVC kabel på 2 m
IO	-	IO-link version

Ekstra tegn kan anvendes til brugertilpassede versioner.

## 2.3. Driftstilstande

IO-link induktive sensorer er forsynet med en omkoblingsudgang (SO) og fungerer i to forskellige tilstande: SIO tilstand (standard I/O tilstand) eller IO-link tilstand.

### 2.3.1 SIO tilstand

Når sensorer virker i SIO tilstand (standard), kræves der ikke en IO-link master. Enheder fungerer som induktiv standardsensor og kan betjenes via en feltbusenhed eller en controller (f.eks. PLC), når den tilsluttes dens PNP, NPN eller push-pull digitale indgange (standard I/O port).

En af de største fordele af disse induktive sensorer er muligheden for at konfigurere dem via en IO-link master, og når de afbrydes, gemmes de sidste parametre og konfigurationsindstillinger.

På denne måde kan man for eksempel konfigurere sensorudgangen som en PNP, NPN eller push-pull, eller man kan tilføje timerfunktioner såsom T-on og T-off forsinkelser og opfylde flere anvendelseskrav med samme sensor.

### 2.3.2 IO-link tilstand

IO-link er en standardiseret IO-teknologi, som er anerkendt over hele verden som international standard (IEC 61131-9).

Den bliver i dag betragtet som "USB interface" for sensorer og aktuatorer inden for industriel automatisering.

Når sensoren tilsluttes en IO-link port, sender IO-link master en anmodning om wakeup (wakeup impuls) til sensoren, som automatisk skifter til IO-link tilstand: punkt-til-punkt tovejskommunikationen starter automatisk mellem master og sensor.

IO-link kommunikation kræver kun standard 3-leder uskærmet kabel med en maksimal længde på 20 m.

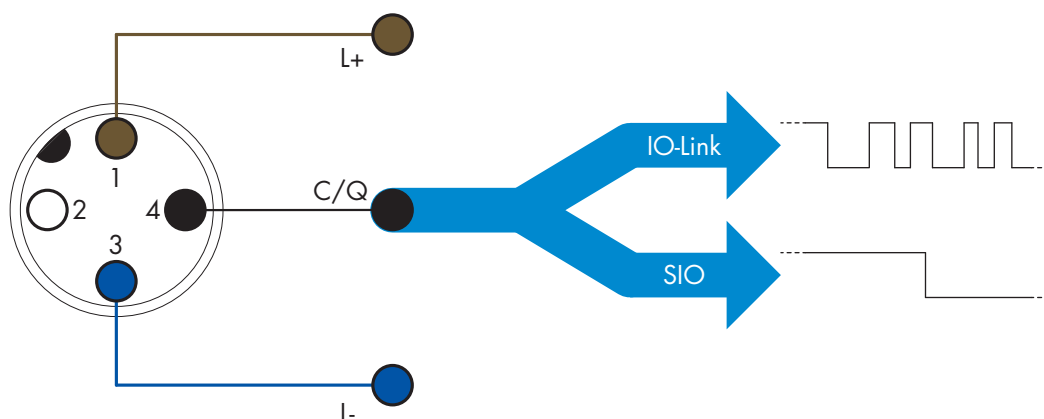

IO-link kommunikation udføres med en 24 V impulsmodulation, standard UART protokol via switching- og kommunikationskabel (PIN 4, sort) (kombineret switching-status og datakanal C/Q).

For eksempel har en M12 4-pin hanstik:

- Positiv strømforsyning: pin 1, brun
- Negativ strømforsyning: pin 3, blå
- Digital udgang 1: pin 4, sort
- Digital udgang 2: pin 2, hvid

Overførelshastigheden for IBS, ICS og ICB sensorer er 38.4 kBaud (COM2).

Når masteren er tilsluttet IO-link porten, har masteren fjernadgang til alle sensorens parametre og til avancerede funktioner, så indstillinger og konfiguration kan ændres under driften, og så fejlfindingsfunktioner kan aktiveres, f.eks. temperaturadvarsler og -alarmer, og data behandles.

Takket være IO-link, kan man se fabrikantens oplyser og reservedelsnummer (servicedata) for den tilsluttede enhed begyndende fra V1.1. Takket være datalagringsfunktionen, kan man udskifte enheden og automatisk få alle oplysninger lagret i den gamle enhed overført til den nye.

Adgang til interne parametre gør det muligt for brugeren at se, hvordan sensoren fungerer ved for eksempel læsning af den indvendige temperatur.

Hændelsesdata gør det muligt for brugeren at få fejlfindingsinformation, f.eks. en fejl, en alarm, en advarsel eller et kommunikationsproblem.

Der findes to forskellige kommunikationstyper mellem sensor og master, og de er uafhængige af hinanden:

- Cyklisk til procesdata og værdistatus – Disse data udveksles cyklisk.
- Acyklisk til parameterkonfiguration, identifikationsdata, fejlfindingsinformation og hændelser (f.eks. fejlmeddelelser eller advarsler) – Disse data kan udveksles på forlangende.

### 2.3.3 Hovedfunktioner

Sensoren måler tre forskellige fysiske værdier. Disse værdier kan justeres uafhængigt af hinanden og bruges som kilde til omkoblingsudgangen. Når du har valgt en af disse tre kilder, kan du konfigurere sensorudgangen med en IO-link master ved at følge de fem trin vist i opsætningen nedenfor for omkoblingsudgangen.

Efter at sensoren er blevet frakoblet masteren, skifter den til SIO tilstand og gemmer den sidste konfigurationsindstilling.

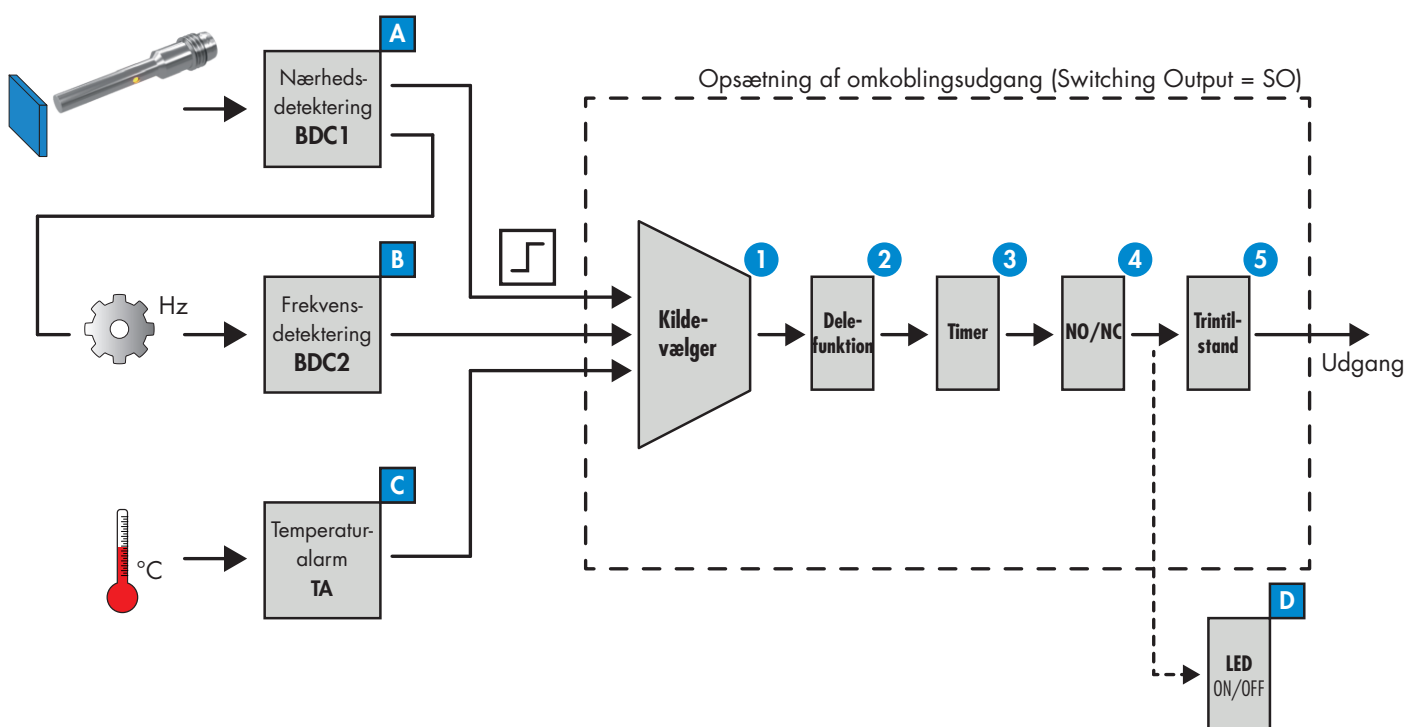

#### A Nærhedsdetektering (BDC1)

Når en metalgenstand nærmer sig sensorers flade, interagerer det magnetiske felt, som genereres af sensoren, med målet og gør, at sensoren ændrer status.

Ved tilstedeværelse (eller mangel heraf) af detekteringen af en metalgenstand foran sensorfladen er følgende indstillinger tilgængelige:



## BDC1

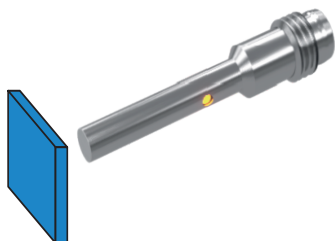

>	Referencepunkt 1 (SP1)	(100%/62%) for IBS og ICS05 (100%/50%) for ICS08 (100%/75%/50%/33%) for ICB
>	Referencepunkt 2 (SP2)	(100%/62%) for IBS og ICS05 (100%/50%) for ICS08 (100%/75%/50%/33%) for ICB
>	Skiftepunkt for logik (inverteret/normal)	
>	Skiftepunktstilstand (enkelt punkt, vindue osv.)	
>	Hysteresese for skiftepunkt	

### Information:

Referencepunkt 1 (SP1) og referencepunkt 2 (SP2):

For IBS og ICS05 kan induktive sensorer indstilles på 62% eller 100% af det maksimalt nominelle arbejdsområde.

For ICS08 kan induktive sensorer indstilles på 50% eller 100% af det maksimalt nominelle arbejdsområde.

For ICB kan induktive sensorer indstilles ved 33%, 50%, 75% eller 100% af det maksimalt nominelle arbejdsområde.



## B Detektering af frekvens (BDC2)

Måling til detektering af driftsfrekvensen.

Takket være IO-link grænsefladen, kan man indstille sensorudgangen, så den kan læse frekvensen og styre hastigheden af en roterende eller cyklisk mekanisme (f.eks. aksler, gear, kamme osv.).

Ved at indstille sensorudgangen i "vinduestilstand" og frekvensdetekteringen fastlægger de to referencepunkter SP1 og SP2 frekvensområdet, udgangen aktiveres for. Uden for dette område og for frekvenser, der er lavere end SP1 og højere end SP2, er udgangen ikke aktiv og beskytter dermed den cykliske mekanisme ved overhastighed eller underhastighed.

## BDC2



>	Referencepunkt 1 (SP1) (1-7000 Hz)
>	Referencepunkt 2 (SP2) (1-7000 Hz)
>	Skiftepunkt for logik (inverteret/normal)
>	Skiftepunktstilstand (enkelt punkt, vindue osv.)
>	Skiftepunktshysteresese (1-7000 Hz)

### Information:

Referencepunkt 1 (SP1) og referencepunkt 2 (SP2) kan indstilles mellem 1 Hz og 7000 Hz.



## Referencepunktlogik:

“Skiftepunktlogikken” definerer, hvordan omkoblingsinformationen overføres. Du kan vælge mellem:

- Normal drift
- Inverteret drift



### Bemærk:

Det anbefales ikke at anvende skiftepunktlogikken i inverteret tilstand, da den påvirker alle efterfølgende funktionsblokke. Hvis opsætningen Normalt åben/Normalt lukket er nødvendig, anbefales brugen af den dedikerede NO/NC funktionsblok (4).

## Skiftepunktstilstand:

Indstillingen af skiftepunktstilstanden kan anvendes til at oprette et mere avanceret udgangsadfærd. Følgende skiftepunktstilstande kan vælge for omkoblingsadfærd for BDC1 og BDC2

### Deaktiveret

BDC kan deaktiveres, men dette deaktiverer også udgangen, hvis det vælges i kildevælgeren (den logiske værdi vil altid være "0").

### Enkeltpunktstilstand

Omkoblingsinformationen ændres, når måleværdien overskrider tærsklen, der er defineret i referencepunkt SP1, med stigende eller faldende måleværdier, idet der tages højde for hysteres.

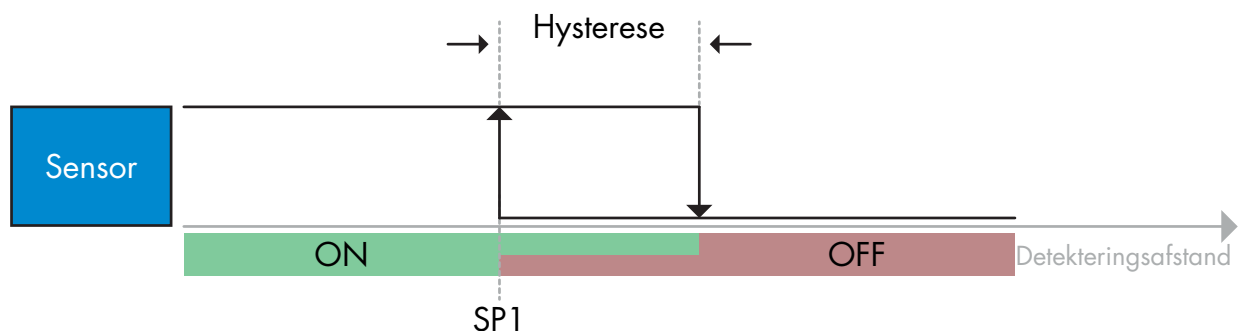

*Eksempel med nærhedsdetektering – med ikke-inverteret logik*

### Vinduestilstand

Omkoblingsinformationen ændres, når måleværdien overskrider tærsklen, der er defineret i referencepunkt SP1 og referencepunkt SP2, med stigende eller faldende måleværdier, idet der tages højde for hysteresis.

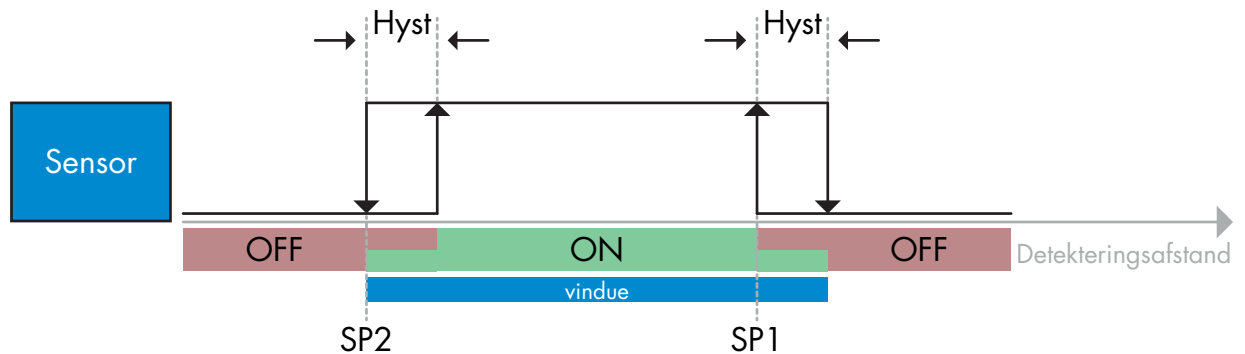

*Eksempel med nærhedsdetektering – med ikke-inverteret logik*

### Topunktstilstand

Omkoblingsinformationen ændres, når måleværdien overskrider tærsklen, der er defineret i referencepunkt SP1. Denne ændring sker kun ved stigende måleværdier. Omkoblingsinformationen ændres også, når måleværdierne overskrider tærsklen, der er defineret i referencepunkt SP2. Denne ændring sker kun ved faldende måleværdier. Hysteresis tages i dette tilfælde ikke i betragtning.

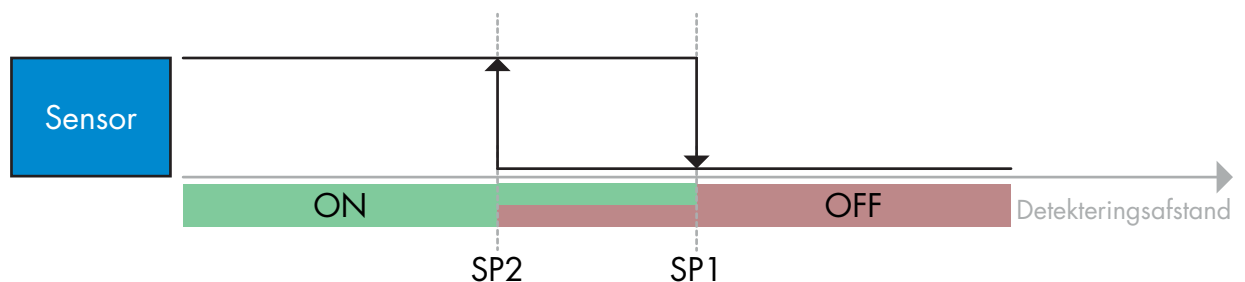

*Eksempel med nærhedsdetektering – med ikke-inverteret logik*

### Hysteresisindstillinger:

Ved detektering (BDC1) kan hysteresen indstilles mellem standard (ca. 10%) og udvidet (ca. 20%).



#### Information:

En udvidet hysteresis er ved detektering normalt nyttig for at løse vibrations- eller EMC-problemer i applikationen.

Ved frekvensdetektering (BDC2) kan hysteresen indstilles mellem 1 Hz og 7000 Hz.

## C Temperaturalarm (TA)

Sensoren overvåger den indvendige temperatur løbende. Ved indstilling af temperaturalarmen kan der udløses en alarm fra sensoren, hvis temperaturtærsklerne overskrides.

Temperaturalarmen har to separate værdier, en for indstilling af maks. temperatur og en for indstilling af min. temperatur.

Hvis der udløses en temperaturalarm, viser sensoren dette både på LED'en og via en IO-link hændelse. Man kan aflæse sensorens temperatur via de acykliske IO-link parameterdata.



### Bemærk:

Temperatur, der måles via sensoren, vil altid være højere end omgivelsestemperaturen på grund af den indvendige opvarmning.

Forskellen mellem den omgivende temperatur og den indvendige temperatur påvirkes af, hvordan sensoren installeres i applikationen. Hvis sensoren installeres i en metalholder, vil forskellen være lavere, end hvis sensoren monteres i en plasticholder.

## 2.3.4 Konfiguration af omkoblingsudgang

Omkoblingsudgangen (Switching Output = SO) kan konfigureres ved at følge trin 1-5

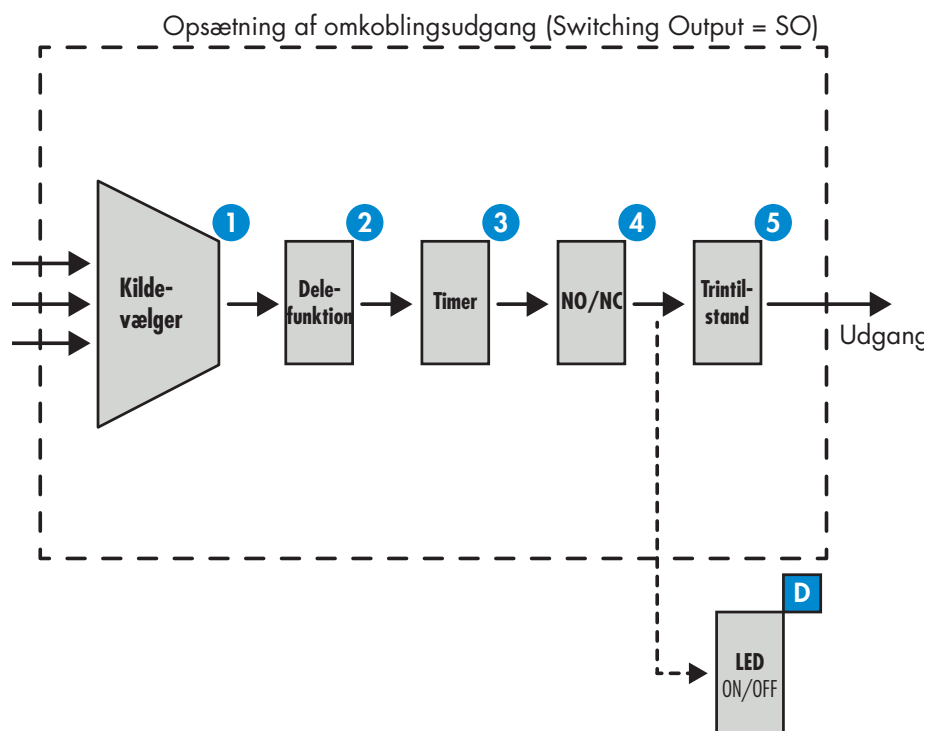

### 1 Kildevælger

Denne funktionsblok gør det muligt for brugeren at tilknytte en af tre vilkårlige indgangsværdier til omkoblingsudgangen (BDC1, BDC2 eller TA).

## 2 Delefunktion

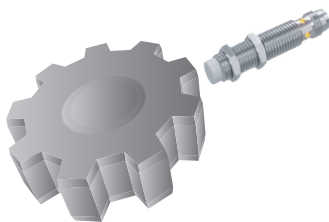

Delefunktionen gør det muligt for brugeren at opsætte, hvor man aktiveringer der skal anvendes for at ændre udgangen.

Som standard indstilles denne værdi til 1 og hver aktivering forårsager, at udgangen ændres. Hvis en værdi indstilles til en højere værdi, f.eks. antallet af tænder på en drivhjul, ændres udgangen, hver gang drivhjulet har fuldført et helt omløb. På denne måde kan brugeren direkte aflæse drivhjulet aktuelle hastighed.

## 3 Timer

Timeren gør det muligt for brugeren at aktivere forskellige timerfunktioner ved at redigere de 3 timerparametre:

- Timertilstand
- Timerskala
- Timerforsinkelse

### Timertilstand:

Vælger, hvilken type timerfunktion der indføres på omkoblingsudgangen. En af disse er mulig:

#### Deaktiveret

Med denne indstilling deaktiveres timerfunktionen, uanset hvordan timerskalaen og timerforsinkelsen opsættes.

#### Slå forsinkelse til (T-on)

Aktivering af omkoblingsudgangen genereres efter aktivering af den aktuelle sensor, som vist på figuren nedenfor.

Mål tilstede

N.O. 

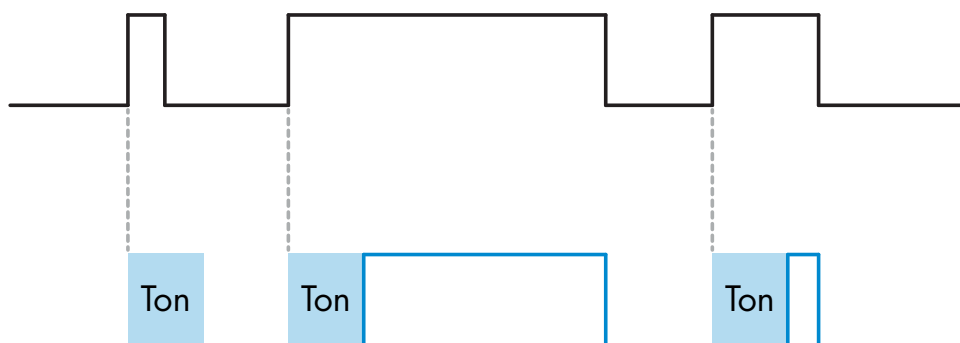

*Eksempel med normalt åben udgang*

### Slå forsinkelse fra (T-off)

Deaktivering af omkoblingsudgangen forsinkes sammenlignet med tidspunktet for fjernelse af metalgenstanden foran sensoren, som vist på figuren nedenfor.

Mål tilstede

N.O. 

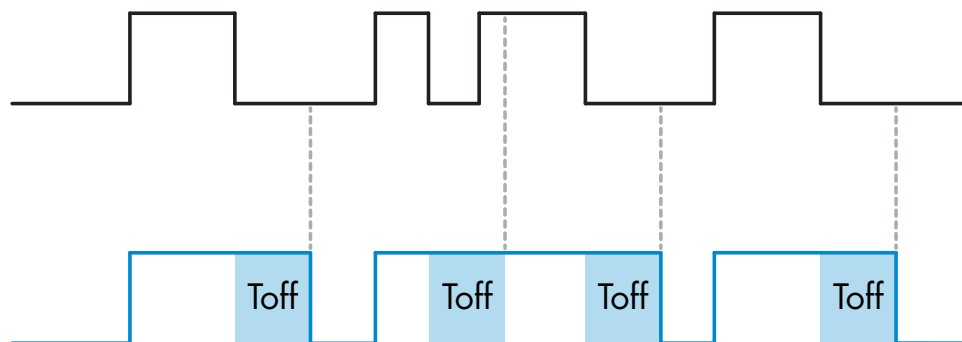

*Eksempel med normalt åben udgang*

### Forsinkelse af T-on og T-off

Hvis dette vælges, gælder både T-on og T-off på genereringen af omkoblingsudgangen.

### Engangsforkant

Hver gang et mål detekteres foran sensoren, genererer omkoblingsudgangen en konstant impuls på detekterings forkant. Se figuren nedenfor.

Mål tilstede

N.O. 

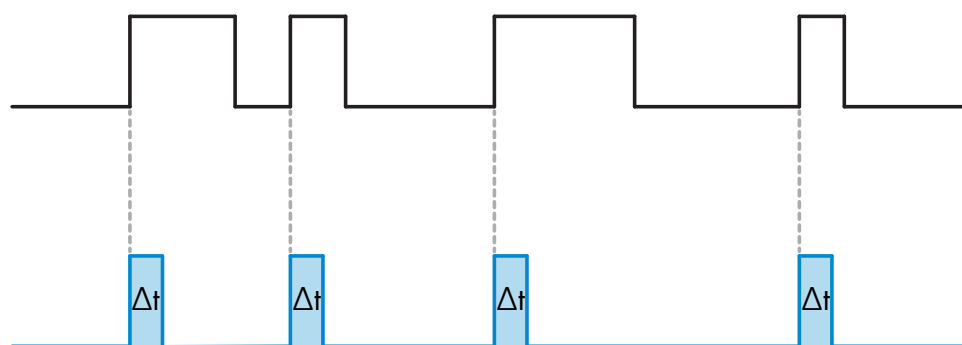

*Eksempel med normalt åben udgang*

## Engangsbagkant

Ligesom for funktionen med engangsforkant, men i denne tilstand ændres omkoblingsudgangen på aktiveringens bagkant, som vist i figuren nedenfor.

Mål tilstede

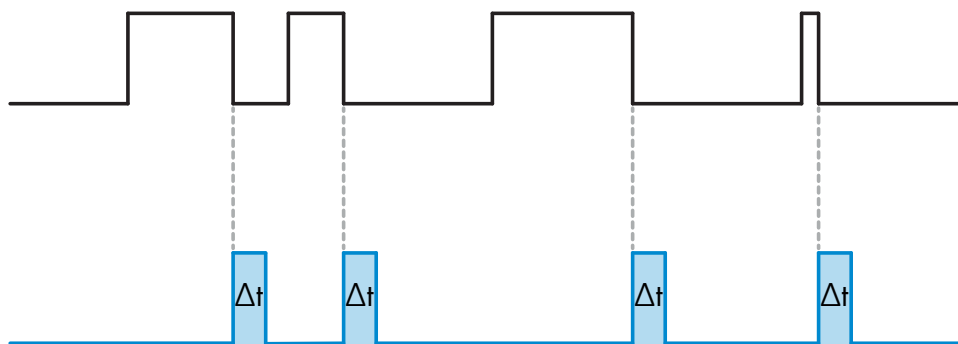

Eksempel med normalt åben udgang

## Timerskala:

Parameteren definerer, om forsinkelsen angivet i timerforsinkelsen (se nedenfor) skal udtrykkes i millisekunder, sekunder eller minutter

## Timerforsinkelse:

Parameteren definerer forsinkelsens aktuelle varighed. Forsinkelsen kan indstilles til et hvilken som helst heltal mellem 1 og 32767

## 4 Drift af NO/NC

Med denne funktion kan brugeren invertere brugen af omkoblingsudgangen mellem Normalt åben og Normalt lukket.



### Bemærk:

Det anbefales altid at bruge denne funktionsblok for at generere normalt åben/normalt lukket drift i stedet for den inverterblok beskrevet tidligere under BDC1 og BDC2.

## 5 Tilstand med udgangstrin

I denne funktion kan brugeren vælge, om omkoblingsudgangen skal betjenes i konfigurationen Deaktiveret, NPN, PNP eller Push-Pull.

## D Aktivering af LED

Med denne parameter kan brugeren deaktivere LED-angivelse i sensoren.

### 2.3.5 Interne sensorparametre

Ud over de parametre, der direkte er relateret udgangskonfigurationen, kan sensoren også have forskellige interne parametre, der er nyttige for opsætning og fejlfinding.

#### Konfiguration af hændelser:

Temperaturhændelser, som overføres via IO-link grænsefladen er slået fra som standard i sensoren. Hvis brugeren ønsker at indhente information om kritiske temperaturer, der detekteres i sensorapplikationen, kan man med denne parameter aktivere eller deaktivere følgende 3 hændelser:

- Temperaturfejlhændelse: Sensoren detekterer en temperatur uden for det angivne driftsområde.
- Temperaturoverløb: Sensoren detekterer temperaturer, som er højere end det, der er indstillet under tærsklen for temperaturalarm.
- Temperatunderløb: Sensoren detekterer temperaturer, som er lavere end det, der er indstillet under tærsklen for temperaturalarm.

#### Maks. temperatur siden opstart:

Ud fra denne parameter kan brugeren indhente information om, hvad den maksimalt registrerede temperatur har været siden opstart.

#### Min. temperatur siden opstart:

Ud fra denne parameter kan brugeren indhente information om, hvad den minimalt registrerede temperatur har været siden opstart.

#### Skift af frekvens:

Den frekvens, hvormed sensoren aktiveres, kan observeres ud fra denne parameter.

#### Detekteringstæller:

Denne parameter holder styr på, hvor mange detekteringer sensoren har udført siden opstart.

#### Specifik tag for applikation:

Brugeren kan indtaste et identifikationstag, så IO-link sensoren nemt kan genkende sensorens position i maskinen.

### 2.3.6 Procesdatavariabel

Når sensoren kører i IO-link tilstand, har brugeren adgang til den cykliske procesdatavariabel. Som standard viser procesdata kun information om omkoblingsudgangens tilstand. Men ved at ændre procesdatakonfigurationens parameter kan brugeren bestemme, om statussen af BDC1, BDC2 og temperaturalarmen også skal ændres. På denne måde kan man observere flere tilstande samtidig i sensoren.

BIT 0	BIT 1	BIT 2	BIT 3	BIT 4...15
SO	BDC1	BDC2	TA	Ikke i brug



### 3. Ledningsdiagrammer

#### IBS04, ICS05 og ICS08

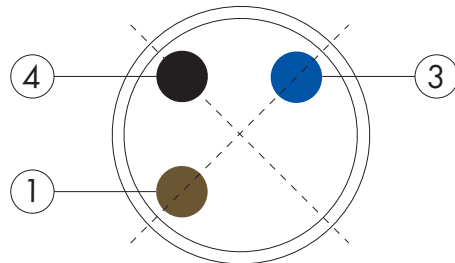
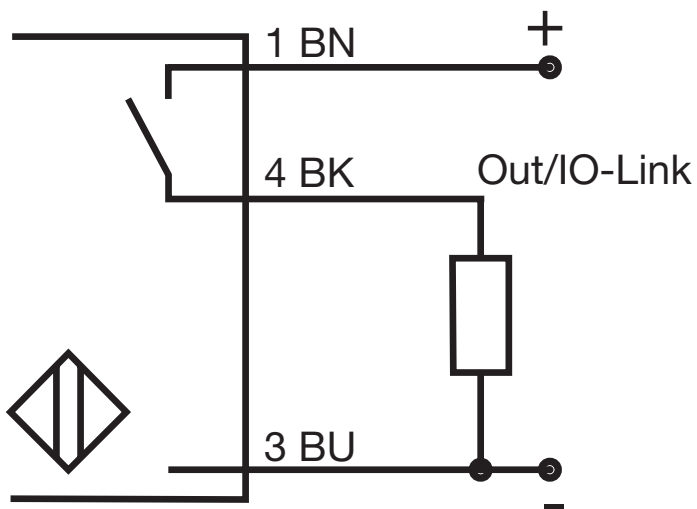

PIN	Farve	Signal	Beskrivelse
1	Brun	10 til 30 VDC	Enhedsforsyning
3	Blå	GND	Jord
4	Sort	Belastning	IO-link/udgang/SIO-tilstand

#### ICB12, ICB18 og ICB30

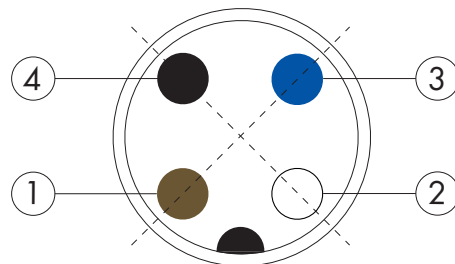
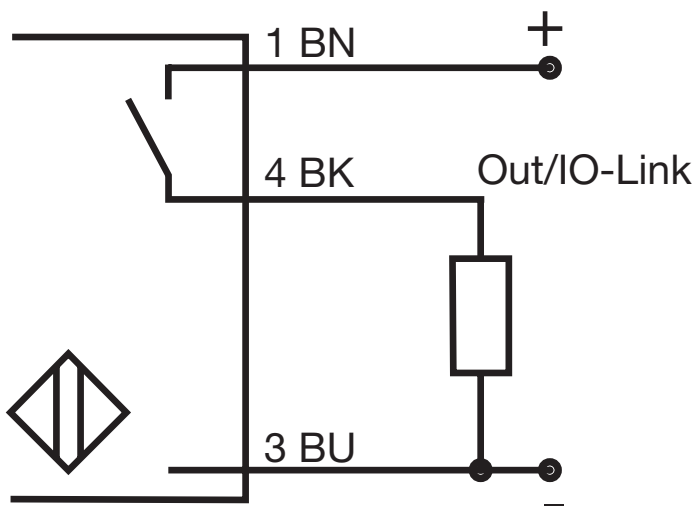

PIN	Farve	Signal	Beskrivelse
1	Brun	10 til 36 VDC	Enhedsforsyning
3	Blå	GND	Jord
4	Sort	Belastning	IO-link/udgang/SIO-tilstand

## 4. Ibrugtagning

50 ms efter at strømforsyningen er blevet tændt, er sensoren funktionsdygtig.

Hvis den tilsluttes en IO-link master, er der ikke behov for yderligere indstilling, og IO-link kommunikationen starter automatisk, efter at IO-link master sender en wakeup-anmodning til sensoren.

## 5. Drift

### 5.1 Brugergrenseflade til IBS04, ICS05 og ICS08 sensorer

IBS04, ICS05 og ICS08 sensorer er udstyret med én gul LED

#### SIO tilstand:

Gul LED	Udgang	Beskrivelse
OFF	OFF	NO-udgang, mål ikke tilstede NC-udgang, mål tilstede
ON	ON	NO-udgang, mål tilstede NC-udgang, mål ikke tilstede
Blinker	f: 2Hz f: 1Hz	Kortslutning eller overbelastning Temperaturalarm (hvis aktiveret)

#### IO-Link mode:

Gul LED	Tilstand	Beskrivelse
Blinker	ON i 0.75s OFF i 0.075s	IO-link kommunikation oprettet med IO-link master

Mulighed for at deaktivere LED

### 5.2 Brugergrenseflade til ICB12, ICB18 og ICB30 sensorer

ICB12, ICB18 og ICB30 sensorer er udstyret med en gul LED og en grøn LED

#### SIO tilstand:

Gul LED	Udgang	Beskrivelse
OFF	OFF	NO-udgang, mål ikke tilstede NC-udgang, mål tilstede
ON	ON	NO-udgang, mål tilstede NC-udgang, mål ikke tilstede
Blinker	f: 2Hz f: 1Hz	Kortslutning eller overbelastning Temperaturalarm (hvis aktiveret)

Grøn LED	Udgang	Beskrivelse
OFF	OFF	Sensor virker ikke
ON	ON	Sensor virker

## IO-Link mode:

Gul LED	Udgang	Beskrivelse
OFF/ON	SIO	Viser SIO status, hvis der ikke er kortslutning eller temperaturfejl.
Blinker	f: 2Hz	Kortslutning eller overbelastning
	f: 1Hz	Temperaturalarm (hvis aktiveret)

Mulighed for at deaktivere LED

Grøn LED	Tilstand	Beskrivelse
Blinker	ON i 0.75s	IO-link kommunikation oprettet med IO-link master
	OFF i 0.075s	

Mulighed for at deaktivere LED

## 6. IODD fil og fabriksindstilling

### 6.1 IODD-fil til en IO-link enhed

Alle sensorens funktioner, enhedsparametre og indstillingsværdier indsamles i en fil, som kaldes I/O enhedsbeskrivelse (IODD-fil). IODD-filen skal bruges for at oprette kommunikation mellem IO-link master og sensoren.

Alle leverandører af IO-link enheder skal sørge for at levere denne fil og gøre den tilgængelig for download på websitet. Filen komprimeres, og det er derfor vigtigt, at den dekomprimeres.

IODD-filen omfatter:

- procesdata og fejlfindingsdata
- parameterbeskrivelse med navn, det tilladte område, datatype og adresse (indeks og delindeks)
- kommunikationsegenskaber, herunder enhedens mindste cyklustid
- enhedsidentitet, art.nr., billede af enhed og fabrikantens logo

IODD-fil er tilgængelig på Carlo Gavazzis website:

[www.carlogavazzi.com](http://www.carlogavazzi.com)

### 6.2 Fabriksindstilling

IO-link versioner for IBS04, ICS05, ICS08, ICB12, ICB18 og ICB30 induktive sensorer har følgende fabriksindstilling:

- drift i "enkelpunktstilstand"
- PNP, NO
- Omkoblingsafstand: 100%
- Skift af hysteres: standard
- LED (eller LED'er hvis ICB-sensor) tændt
- Nærhedsdetektering (BDC1)
- Delefunktion er indstillet på 1
- Alle timere er deaktiveret

## 7. Tillæg

### 7.1 Akronymmer

<b>R/W</b>	Læse og skrive
<b>R</b>	Kun læse
<b>W</b>	Kun skrive
<b>StringT (X)</b>	Streng af ASCII-tegn, X tegn i alt
<b>IntegerTX</b>	Heltal med fortegn, X bit i alt
<b>UIntegerTX</b>	Heltal uden fortegn, X bit i alt
<b>OctetStringT (X)</b>	Matrix af okteter, X okteter i alt
<b>PDV</b>	Procesdatavariabel

### 7.2 IO-link enhedsparametre til IBS04, ICS05 og ICS08

#### Enhedsparametre

Parameternavn	Indeks Hex(Dec)	Subindex Hex(Dec)	Adgang	Standardværdi	Datainterval	Datatype (Længde)
Leverandørnavn	0x10(16)	0x00(0)	R	Carlo Gavazzi	-	StringT (13)
Leverandørtekst	0x11(17)	0x00(0)	R	www.gavazziautomation.com	-	StringT (25)
Produktnavn	0x12(18)	0x00(0)	R	(Sensornavn) f.eks. ICS05S23F15A2IO	-	StringT (20)
Produkt-ID	0x13(19)	0x00(0)	R	(produktets EAN-kode) f.eks. 5709870393070	-	StringT (13)
Produkttekst	0x14(20)	0x00(0)	R	Induktive nærhedssensor	-	StringT (26)
Serienummer	0x15(21)	0x00(0)	R	(Unikt serienummer) f.eks. LR24101830834	-	StringT (13)
Hardware-revision	0x16(22)	0x00(0)	R	(Hardware-revision) f.eks. v01.00	-	StringT (6)
Firmware-revision	0x17(23)	0x00(0)	R	(Software-revision) f.eks. v01.00	-	StringT (6)
Anvendelsesspecifikt mærke	0x18(24)	0x00(0)	R/W	***	Vilkårlig streng på op til 32 tegn	StringT (32)
Fejlantal	0x20(32)	0x00(0)	R	-	0 til 65535	UIntegerT16
Enhedsstatus	0x24(36)	0x00(0)	R	-	0 = Enheden arbejder korrekt 2 = Uden for specifikation 4 = Fejl	UIntegerT8
Detaljeret enhedsstatus						
Temperaturfejlevent		0x01(1)	R	-	-	OctetStringT (3)
Temperaturoverskridelse	0x25(37)	0x02(2)	R	-	-	OctetStringT (3)
Temperaturunderskridelse		0x03(3)	R	-	-	OctetStringT (3)
Procesdataindgang	0x28(40)	0x00(0)	R	-	0 til 15	UIntegerT16

## Output setup parameters

Parameternavn	Indeks Hex(Dec)	Subindex Hex(Dec)	Adgang	Standardværdi	Datainterval	Datatype (Længde)					
Setpunkt BDC1	0x3C(60)										
Setpunkt 1							0x01(1)	R/W	1	0 = 62 % tasteafstand (IBS, ICS05) 0 = 50 % tasteafstand (ICS08) 1 = 100 % tasteafstand range	IntegerT16
Setpunkt 2							0x02(2)	R/W	0	0 = 62 % tasteafstand (IBS, ICS05) 0 = 50 % tasteafstand (ICS08) 1 = 100 % tasteafstand	IntegerT16
Skifepunkt BDC1	0x3D(61)										
Logik							0x01(1)	R/W	0	0 = Normal drift BDC1 1 = Inverteret drift BDC1	UIntegerT8
Mode							0x02(2)	R/W	1	0 = Deaktiveret 1 = Et-punkt 2 = Vindue 3 = To-punkt	UIntegerT8
Hysteresese							0x03(3)	R/W	0	0 = standardhysteresese ≈ 10% 1 = Extended hysteresis ≈ 20%	IntegerT16
Setpunkt BDC2	0x3E(62)										
Setpunkt 1							0x01(1)	R/W	100	1 til 7000 Hz	IntegerT16
Setpunkt 2							0x02(2)	R/W	50	1 til 7000 Hz	IntegerT16
Skifepunkt BDC2	0x3F(63)										
Logik							0x01(1)	R/W	0	0 = Normal drift BDC2 1 = Inverteret drift BDC2	UIntegerT8
Mode							0x02(2)	R/W	1	0 = Deaktiveret 1 = Et-punkt 2 = Vindue 3 = To-punkt	UIntegerT8
Hysteresese							0x03(3)	R/W	10	1 til 7000 Hz	IntegerT16
SIO kanal 1	0x40(64)										
Udgangstrin - tilstand							0x01(1)	R/W	1	0 = Deaktiveret udgang 1 = PNP udgang 2 = NPN udgang 3 = Push-pull udgang	UIntegerT8
Kilde							0x02(2)	R/W	1	1 = BDC1 2 = BDC2 5 = Temperaturalarm	UIntegerT8
Timertilstand							0x03(3)	R/W	0	0 = Deaktiveret timer 1 = T-ON delay 2 = T-OFF delay 3 = T-ON & T-OFF delay 4 = One-shot forkant 5 = One-shot bagkant	UIntegerT8
Timerskala							0x04(4)	R/W	0	0 = Millisekunder 1 = Sekunder 2 = Minutter	UIntegerT8
Delay Duration							0x05(5)	R/W	100	1 til 32767	IntegerT16
Delefunktion							0x06(6)	R/W	1	1 til 32767	IntegerT16
Drift af NO/NC							0x08(8)	R/W	0	0 = Normalt åben 1 = Normal lukket	UIntegerT8

## Internal sensor parameters

Parameternavn	Indeks Hex(Dec)	Subindex Hex(Dec)	Adgang	Standardværdi	Datainterval	Datatype (Længde)				
Procesdatakonfiguration	0x46(70)					RecordT16				
Udgang (SO)							0x02(2)	R/W	1	0 = SO not shown in PDV 1 = SO shown in PDV
Binær datakanal 1 (BDC1)							0x04(4)	R/W	0	0 = BDC1 not shown in PDV 1 = BDC1 shown in PDV
Binær datakanal 2 (BDC2)							0x05(5)	R/W	0	0 = BDC2 not shown in PDV 1 = BDC2 shown in PDV
Temperaturalarm (TA)		0x08(8)	R/W	0	0 = TA not shown in PDV 1 = TA shown in PDV					
Temperaturalarmtærskel	0x48(72)									
Høj tærskel							0x01(1)	R/W	100	-32768 til 32767 °C
Lav tærskel		0x02(2)	R/W	-30	-32768 til 32767 °C	IntegerT16				
Event-konfiguration	0x4A(74)					RecordT16				
Temperaturfejlevent							0x02(2)	R/W	0	0 = Fejlhændelse inaktiv 1 = Fejlhændelse aktiv
Temperaturoverskridelse							0x03(3)	R/W	0	0 = Advarselshændelse inaktiv 1 = Advarselshændelse aktiv
Temperaturunderskridelse		0x04(4)	R/W	0	0 = Advarselshændelse inaktiv 1 = Advarselshændelse aktiv					
LED-indikering	0x4E(78)	0x00(0)	R/W	1	0 = LED-indikering inaktiv 1 = LED-indikering aktiv	UIntegerT8				
Maksimumtemperatur siden opstart	0xCD(205)	0x00(0)	R	-	-32768 til 32767 °C	IntegerT16				
Minimumtemperatur siden opstart	0xCE(206)	0x00(0)	R	-	-32768 til 32767 °C	IntegerT16				
Aktuel temperatur	0xCF(207)	0x00(0)	R	-	-32768 til 32767 °C	IntegerT16				
Skift af frekvens	0xD0(208)	0x00(0)	R	-	0 til 32767 Hz	IntegerT16				
Detektionstæller	0xD2(210)	0x00(0)	R	-	0 til 2147483647	IntegerT32				

## 7.3 IO-link enhedsparametre til ICB12, ICB18 og ICB30

### Enhedsparametre

Parameternavn	Indeks Hex(Dec)	Subindex Hex(Dec)	Adgang	Standardværdi	Datainterval	Datatype (Længde)
Leverandørnavn	0x10(16)	0x00(0)	R	Carlo Gavazzi	-	StringT (13)
Leverandørtekst	0x11(17)	0x00(0)	R	www.gavazziautomation.com	-	StringT (25)
Produktnavn	0x12(18)	0x00(0)	R	(Sensornavn) f.eks. ICB12S30F04A2IO	-	StringT (20)
Produkt-ID	0x13(19)	0x00(0)	R	(produktets EAN-kode) f.eks. 5709870393070	-	StringT (13)
Produkttekst	0x14(20)	0x00(0)	R	Induktive nærhedssensor	-	StringT (26)
Serienummer	0x15(21)	0x00(0)	R	(Unikt serienummer) f.eks. LR24101830834	-	StringT (13)
Hardware-revision	0x16(22)	0x00(0)	R	(Hardware-revision) f.eks. v01.00	-	StringT (6)
Firmware-revision	0x17(23)	0x00(0)	R	(Software-revision) f.eks. v01.00	-	StringT (6)
Anvendelsesspecifikt mærke	0x18(24)	0x00(0)	R/W	***	Vilkårlig streng på op til 32 tegn	StringT (32)
Fejlantal	0x20(32)	0x00(0)	R	-	0 til 65535	UIntegerT16
Enhedsstatus	0x24(36)	0x00(0)	R	-	0 = Enheden arbejder korrekt 2 = Uden for specifikation 4 = Fejl	UIntegerT8
Detaljeret enhedsstatus						
Temperaturfejl-event		0x01(1)	R	-	-	OctetStringT (3)
Temperaturoverskridelse	0x25(37)	0x02(2)	R	-	-	OctetStringT (3)
Temperaturunderskridelse		0x03(3)	R	-	-	OctetStringT (3)
Procesdataindgang	0x28(40)	0x00(0)	R	-	0 til 15	UIntegerT16

## Output setup parameters

Parameternavn	Indeks Hex(Dec)	Subindex Hex(Dec)	Adgang	Standardværdi	Datainterval	Datatype (Længde)
Setpunkt BDC1	0x3C(60)	0x01(1)	R/W	3	0 = 33 % tasteafstand 1 = 50 % tasteafstand 2 = 75 % tasteafstand 3 = 100 % tasteafstand	IntegerT16
Setpunkt 1						
Setpunkt 2		0x02(2)	R/W	0	0 = 33 % tasteafstand 1 = 50 % tasteafstand 2 = 75 % tasteafstand 3 = 100 % tasteafstand	IntegerT16
Skiftepunkt BDC1	0x3D(61)	0x01(1)	R/W	0	0 = Normal drift BDC1 1 = Inverteret drift BDC1	UIntegerT8
Logik						
Mode		0x02(2)	R/W	1	0 = Deaktiveret 1 = Et-punkt 2 = Vindue 3 = To-punkt	UIntegerT8
Hysteres		0x03(3)	R/W	0	0 = standardhysteresis ≈ 10% 1 = Extended hysteresis ≈ 20%	IntegerT16
Setpunkt BDC2	0x3E(62)	0x01(1)	R/W	100	1 til 7000 Hz	IntegerT16
Setpunkt 1						
Setpunkt 2		0x02(2)	R/W	50	1 til 7000 Hz	IntegerT16
Skiftepunkt BDC2	0x3F(63)	0x01(1)	R/W	0	0 = Normal drift BDC2 1 = Inverteret drift BDC2	UIntegerT8
Logik						
Mode		0x02(2)	R/W	1	0 = Deaktiveret 1 = Et-punkt 2 = Vindue 3 = To-punkt	UIntegerT8
Hysteres		0x03(3)	R/W	10	1 til 7000 Hz	IntegerT16
SIO kanal 1	0x40(64)	0x01(1)	R/W	1	0 = Deaktiveret udgang 1 = PNP udgang 2 = NPN udgang 3 = Push-pull udgang	UIntegerT8
Udgangstrin - tilstand						
Kilde		0x02(2)	R/W	1	1 = BDC1 2 = BDC2 5 = Temperaturalarm	UIntegerT8
Timertilstand		0x03(3)	R/W	0	0 = Deaktiveret timer 1 = T-ON delay 2 = T-OFF delay 3 = T-ON & T-OFF delay 4 = One-shot forkant 5 = One-shot bagkant	UIntegerT8
Timerskala		0x04(4)	R/W	0	0 = Millisekunder 1 = Sekunder 2 = Minutter	UIntegerT8
Delay Duration		0x05(5)	R/W	100	1 til 32767	IntegerT16
Delefunktion		0x06(6)	R/W	1	1 til 32767	IntegerT16
Drift af NO/NC		0x08(8)	R/W	0	0 = Normalt åben 1 = Normal lukket	UIntegerT8



## Internal sensor parameters

Parameternavn	Indeks Hex(Dec)	Subindex Hex(Dec)	Adgang	Standardværdi	Datainterval	Datatype (Længde)
Procesdatakonfiguration	0x46(70)					
Udgang (SO)		0x02(2)	R/W	1	0 = SO not shown in PDV 1 = SO shown in PDV	RecordT16
Binær datakanal 1 (BDC1)		0x04(4)	R/W	0	0 = BDC1 not shown in PDV 1 = BDC1 shown in PDV	
Binær datakanal 2 (BDC2)		0x05(5)	R/W	0	0 = BDC2 not shown in PDV 1 = BDC2 shown in PDV	
Temperaturalarm (TA)	0x08(8)	R/W	0	0 = TA not shown in PDV 1 = TA shown in PDV		
Temperaturalarmtærskel	0x48(72)					
Høj tærskel		0x01(1)	R/W	100	-32768 til 32767 °C	IntegerT16
Lav tærskel		0x02(2)	R/W	-30 for cable variants -45 for plug variants	-32768 til 32767 °C	IntegerT16
Event-konfiguration	0x4A(74)					
Temperaturfejlevent		0x02(2)	R/W	0	0 = Fejlhændelse inaktiv 1 = Fejlhændelse aktiv	RecordT16
Temperaturoverskridelse		0x03(3)	R/W	0	0 = Advarselshændelse inaktiv 1 = Advarselshændelse aktiv	
Temperaturunderskridelse	0x04(4)	R/W	0	0 = Advarselshændelse inaktiv 1 = Advarselshændelse aktiv		
LED-indikering	0x4E(78)	0x00(0)	R/W	1	0 = LED-indikering inaktiv 1 = LED-indikering aktiv	UIntegerT8
Maksimumtemperatur siden opstart	0xCD(205)	0x00(0)	R	-	-32768 til 32767 °C	IntegerT16
Minimumtemperatur siden opstart	0xCE(206)	0x00(0)	R	-	-32768 til 32767 °C	IntegerT16
Aktuel temperatur	0xCF(207)	0x00(0)	R	-	-32768 til 32767 °C	IntegerT16
Skift af frekvens	0xD0(208)	0x00(0)	R	-	0 til 32767 Hz	IntegerT16
Detektionstæller	0xD2(210)	0x00(0)	R	-	0 til 2147483647	IntegerT32

